

Manual

9044852

DK: Slagleklipper, med sideforskydning (original)

S: Slaghack, sidoförskjutning (översättning)

D: Schlegelmulcher, mit Seitenverschiebung (Übersetzung)

GB: Flail mower, with side shift (translation)

205 cm



DK

S

D

GB

www.p-lindberg.dk
www.p-lindberg.no
www.p-lindberg.se
www.p-lindberg.de

Kontakt Danmark:

P. Lindberg A/S
Sdr. Ringvej 1
6600 Vejen
Tlf. 70 21 26 26
Fax 70 21 26 30
salg@p-lindberg.dk
www.p-lindberg.dk

Kontakt Norge:

P. Lindberg
Doneheia 62
4516 Mandal
Telefon: 21 98 47 47
hei@lindberg.no
www.p-lindberg.no

Kontakt Sverige:

P. Lindberg Sverigefilial
Myrangatan 4
745 37 Enköping
Tel. 010-209 70 50
order@p-lindberg.se
www.p-lindberg.se

Kontakt Deutschland:

P. Lindberg GmbH
Flensburger Straße 3
24969 Großenwiehe
Tel: 04604 – 9888 975
Fax: 04604 – 9888 974
kontakt@p-lindberg.de
www.p-lindberg.de

DK Original Brugsanvisning



Slagleklipper 205 cm - Varenummer: 9044852

Beskrivelse: Slagleklipper 205 cm med trepunktsophæng, kraftoverføringsaksel og sideforskydning.

Anvendelsesområder: Til afpudsning af rabatter, græs omkring hegn, hestefolde, vildtstier og skovveje.

Tilsligtet brug: Maskinen må kun anvendes som beskrevet i denne manual, enhver anden brug betragtes som forkert.

Indhold

Indledning.....	3
Generel information.....	3
Sikkerhed.....	4
Samling.....	5
Påfyldning af gearolie.....	5
Komponentoversigt.....	6
Indstilling.....	7
Brug.....	8
Vedligehold og opbevaring.....	8
Vedligeholdelsesplan.....	8
Stramning af kileremme.....	9
Udskiftning af slagler.....	9
Justering og udskiftning af kileremme.....	9
Opbevaring.....	11
Teknisk data.....	11
Splittegninger.....	12
Fig. 1 Hovedmaskine.....	12
Fig. 2 - Gearkasse.....	13
Fig. 3 - Gearkassedele.....	13
EU overensstemmelseserklæring.....	14



INDEN SLAGLEKLIPPEREN TAGES I BRUG

Der skal påfyldes olie inden slagleklipperen tages i brug.

Inden maskinen tages i brug skal den efterses:

Kontroller olieniveauet i vinkelgearet, påfyld om nødvendigt.

Alle bolte, møtrikker og skruer skal omhyggeligt kontrolleres og evt. efterspændes.

Kontroller at drivremmene er korrekt spændte.

Smør alle maskinens smørenipler.

VEDLIGEHOLDELSE

Vedligeholdelse skal allerede udføres efter den første times drift.

Efterspænd bolte på valsens lejehus.

Efterspænd boltene på remskiverne.

Juster kileremmenes stramhed.

Indledning

Denne brugsanvisning indeholder en beskrivelse af maskinen og de nødvendige instruktioner til at kunne anvende den sikkert og korrekt samt instruktioner til daglig og periodisk vedligeholdelse af maskinen.



Brugsanvisningen er henvendt til den **professionelle bruger**, som allerede er autoriseret og fortrolig med kørsel med traktoren, som maskinen forbindes til.

Det er en evt. arbejdsgivers (maskinens ejer) forpligtigelse at sikre, at alle, der skal betjene, servicere, vedligeholde eller reparere maskinen, har læst brugsanvisningen.

Det anbefales kun at bruge originale reservedele og tilbehør. Anvendelse af ikke-originale dele kan være farligt samt nedsætte maskinens levetid og ydelse. Desuden kan garantien bortfalde.

Skulle der opstå tvivl om fortolkningen af brugsanvisningen, kontakt da leverandøren.

Generel information

Brugsanvisningen er vigtig for den sikre drift af denne maskine og skal altid opbevares sammen med denne. **LÆS, FORSTÅ OG FØLG** anvisningerne i brugsanvisningen før udstyret tages i brug.

Illustrationerne i brugsanvisningen kan afvige fra det leverede, da man kan have fjernet komponenter for at gøre illustrationen mere tydelig.

Brugsanvisningen er udarbejdet jf. Maskindirektivet 2006/42/EC og de relevante tekniske standarder.

Maskinen er udstyret med sikkerhedsmærkater, som skal vedligeholdes og udskiftes, når de ikke mere er læselige.



Dette symbol sammen med ordene: **FARE, VIGTIGT, ADVARSEL** anvendes i brugsanvisningen for at henlede opmærksomheden til maskinens sikkerhed og drift. Det er vigtigt at følge alle de angivne retningslinjer.

Sikkerhed

- Læs og forstå brugermanualen inden ibrugtagning.
- Stands altid traktorens motor inden kraftoverførselsakselen monteres eller afmonteres.
- Stands altid traktorens motor og frakobl kraftoverførselsakslen inden der smøres, justeres eller repareres på maskinen.
- Sørg for at alle afskærmningerne på maskinen og kraftoverførselsakselen holdes intakte, og tag aldrig maskinen i brug hvis der mangler en afskærmning.
- Ingen personer må opholde sig mellem traktoren og slagleklipperen under til- og frakobling af denne.
- Kontroller at hydraulikfittings og slanger er ubeskadigede.
- Inden opstart efterspændes bolte og møtrikker.
- Sørg for at der ikke er personer eller dyr i arbejdsområdet inden opstart af maskinen.
- Hold afstand til brakpudseren når den kører, da sten, grene eller andre tunge ting gemt i græsset kan slynges ud fra maskinen.

OBS! Glem ikke at påfylde olie på vinkelgearet – der skal bruges 1 liter 80W-90.

Samling

Se evt. splittegningen i reservedelskataloget ved tvivl.

Efterspænd alle bolte og skruer på maskinen, også de dele der er monteret fra fabrikken.

Maskinens smørenipler gennemsmøres.

Efterspænd maskinen, også de dele som er sat på fra fabrikken, f.eks. slagletromlens lejehus.

Husk påfyldning af gearolie i gearkassen. Der skal bruges 1 liter 80W-90 gearolie.

Påfyldning af gearolie

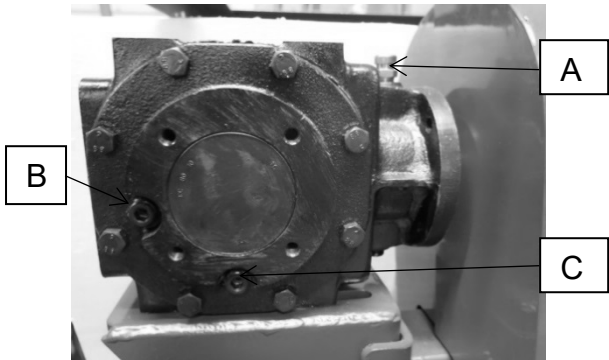
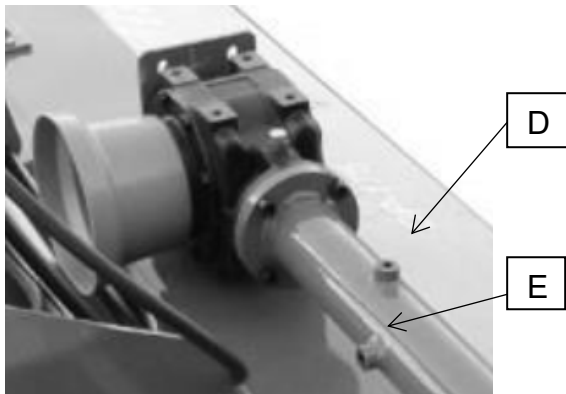
<p>Afmonter udluftnings / påfyldningsproppen (A) og niveaupropen (B). Olie påfyldes til vinkelgearet er fyldt op til niveaupropen. (1 liter 80W-90 gearolie). Begge propper monteres igen.</p> <p>(C) er bundproppen. Bruges ved olieskift.</p>	
<p>(D) Udluftningshætte (E) Inspektionshul</p> <p>Der skal ikke være olie i røret.</p>	

I nogle tilfælde, alt efter traktormodel, skal kraftoverføringsakslen afkortes til passende længde. Afkort begge halvdele lige meget, afrund de skarpe kanter og smør de glidende profiler.

Komponentoversigt

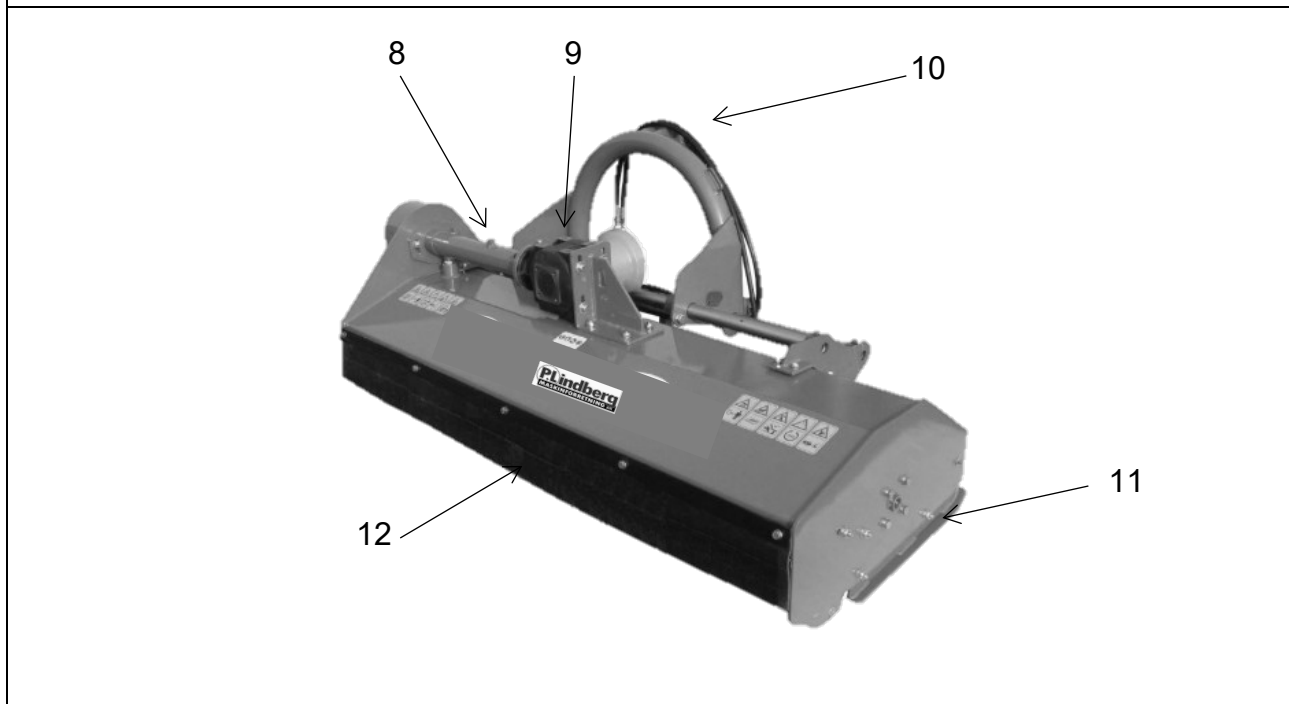
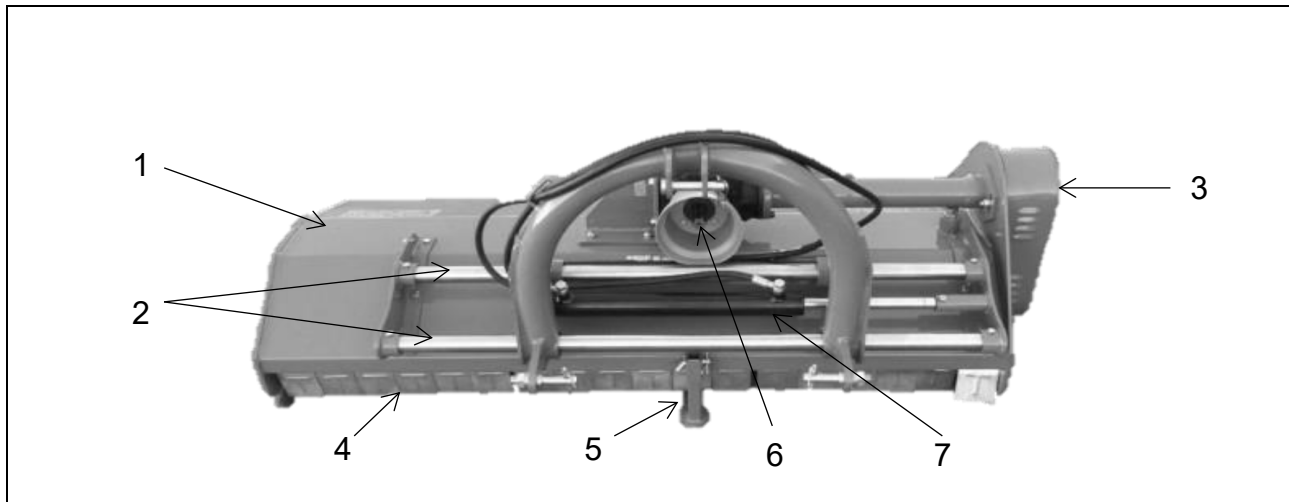

1	Klippehus	7	Cylinder
2	Gliderør	8	Akselrør
3	Remskærm	9	Vinkelgear
4	Sikkerhedskæde	10	Hydraulikslanger
5	Støtteben	11	Slæbesko
6	Akseltap PTO	12	Gummistænkskærm

Indstilling

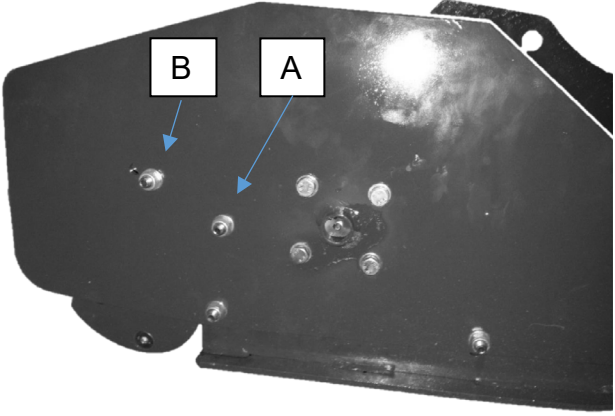
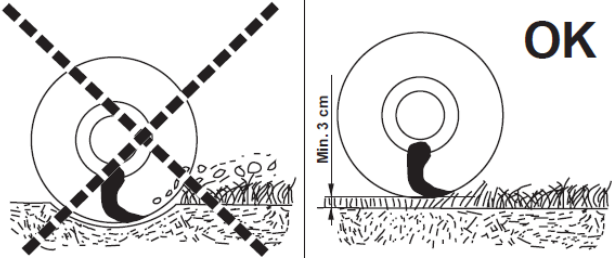
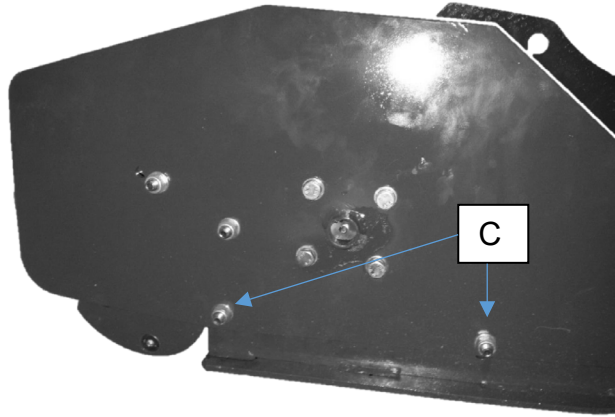
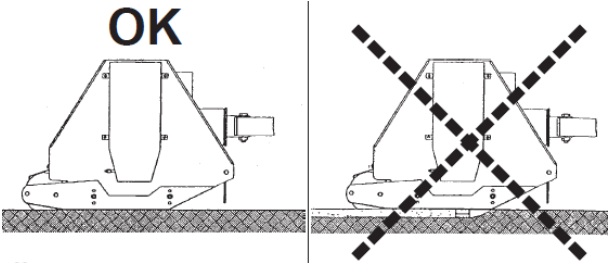
<p>Klippehøjden afhænger af rullens placering. Justering sker ved et løsnes boltene (A) på begge sider af maskinen. Bolt (B) afmonteres i begge sider af maskinen. Rullen hæves eller sænkes og boltene (B) monteres igen, når rullen har den ønskede position. Til sidst spændes alle boltene.</p>	
<p>Billede af forkert indstilling af rullen, og rigtig indstilling.</p>	
<p>Slæbeskoene har flere indstillingsmuligheder. Afmonter boltene (B), slæbeskoene hæves eller sænkes og boltene (C) monteres igen. Der er slæbesko på begge sider af maskinen.</p>	
<p>Billede af rigtig indstilling af slæbesko og forkert indstilling.</p> <p>Topstangen justeres så maskinens front er ca. 15 grader højere end den bagerste.</p>	

Brug

- Brakpudseren kræver en traktor på min. 55Hk med et dobbeltvirkende hydraulikudtag.
- Spænd traktoren for brakpudseren i trepunktsophænget. Kraftoverførselsakselen monteres, og de to hydraulikslanger monteres i traktorens hydraulikudtag.
- Inden opstart ryddes arbejdsområdet for sten, grene og lignende.
- Rullens placering tæt på rotoren, sikrer en god tilpasning til jordens konturer.

Vedligehold og opbevaring

Korrekt servicering og justering er grundlaget for alle landbrugsmaskiners lange levetid. Ved grundigt og systematisk eftersyn, kan der spares dyr vedligeholdelse, tid og reparation.



ADVARSEL

Af sikkerhedsårsager skal al vedligeholdelse udføres med frakoblet PTO, maskinen sænket til jorden og traktorens slukket og med tændingsnøglen taget ud.

Vedligeholdelsesplan

Efter 1 times drift

- Efterspænd boltene for knivtromlens legehuse
- Efterspænd boltene for remskriverne
- Juster kileremmens stramhed

For hver 25 timers drift

- Smør alle maskinens fedtnipler, også kraftoverførselsakslens.
- Tjek samtidig oliemængden i vinkelgearet. Efterfyld hvis nødvendigt, men overfyld aldrig. (Der skal ikke være olie i akselrøret)
- Maskinen efterspændes for løse bolte og møtrikker.
- Tjek at remmene er tilpas stramme. Stram hvis nødvendigt. (Nye remme strækker sig altid en smule efter kort tids brug).

Stramning af kileremme

For at stramme kileremmene løsnes de to bolte (1). Justeringen sker med at skrue på bolt (2). Efter justering spændes boltene (1) igen.
For at aksel fra vinkelgearet til remskiven forbliver vandret hæves vinkelgearet. Løsn de fire bolte (3), hæv vinkelgearet så akselrøret er vandret og spænd boltene (3) igen.

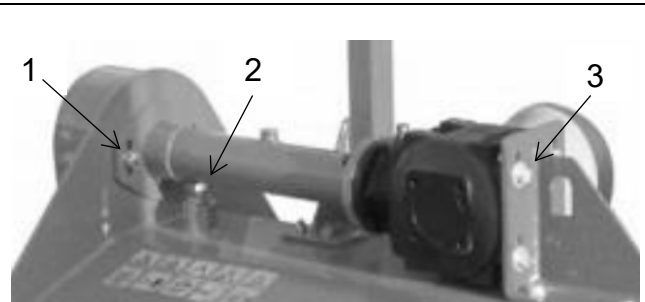

Udskiftning af slagler

Slagletromlen vil komme i ubalance og hele maskinen ryste hvis der eks. knækker en slagle. Hvis en slagle beskadiges udskiftes den med det samme.

Justering og udskiftning af kileremme

Det er vigtigt at kileremmen kører lige og friktionsfrit for at sikre korrekt drift. Kører remskiven ikke korrekt kan det være nødvendigt at justere på remskivehjulene i siden. Dette er også aktuelt når der skal udskiftes en remskive.

1. Tag remskiveafskærmningen af så man kan se og arbejde med remskivehjulene og kileremmen.



2. Remskivehjulene er monteret på akslen med en spændebøsning (taper lock) som er opbygget af den todelt konisk bøsning som holde remskivehjulet på plads og samtidig gør det muligt at justere hjulet på siden af akslen.

Spændebøsningen holdes sammen med 6 eller 8 bolte (afhængigt af model). På bøsningen er der desuden 3 alt. 4 huller som er tomme.



Ved at skrue samtlige bolte ud i stedet sætte dem i de tomme huller, tvinges den koniske yderdel ud af spændebøsningen og man kan herefter frigive remskivehjulet fra akslen.



3. På samme måde kan man også justere og spænde remskivehjulet på siden af akslen ved hjælp af spændebøsningen, sådan at kileremmen kører så lige og friktionsfrit på hjulet som muligt. Gør de ikke det vil remmene slides og til sidst gå i stykker.
4. Når kileremmen kører lige og friktionsfrit på remskivehjulet genmonteres samtlige møtrikker parallelt og trinvist for at låse spændebøsningen og dermed remskivehjulet på akslen. Kontroller at kileremmen fortsat kører korrekt.

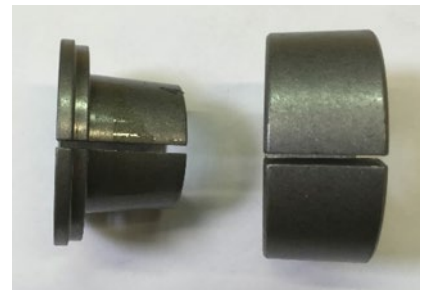

Når spændebøsningen (taper lock) skal spændes skal det gøres rundt i ring flere gange til alle bolte er spændte.

Opbevaring

Når sæsonen er afsluttet, bør maskinen klargøres til vinteropbevaring umiddelbart herefter. Start med at rengøre maskinen omhyggeligt. Støv og snavs optager fugtighed, og fugt fremmer rustdannelsen.

Vær agtpågivende ved rensning med højtryksrensere. Ret aldrig strålen direkte mod lejerne.

Smør alle smøresteder omhyggeligt efter rensningen.

Kraftoverføringsakslen afmonteres, smøres med fedt på profilrørene og i kardankrydsene.

Oversprøjt maskinen med et lag rustbeskyttende olie. Dette er især vigtigt på alle blankslidte dele.

Maskinen opbevares indendørs i et ventileret maskinhus, for at beskytte maskinen mod vejr og vind.

Teknisk data

Effektbehov	55 Hk – 85 Hk
Slåbredde	205 cm
Totalbredde	220 cm
PTO	540 rpm.
Trepunktsophæng	Kat. 2
Slagler antal	32 stk.
Slagler type	Hammerslagle 90mm, 750 g.
Gearolie	80W-90
Oliemængde gearkasse	1 liter
Vægt	475 kg
Størrelse L x B x H	220 X 95 X 85 cm

Splittegninger

Fig. 1 Hovedmaskine

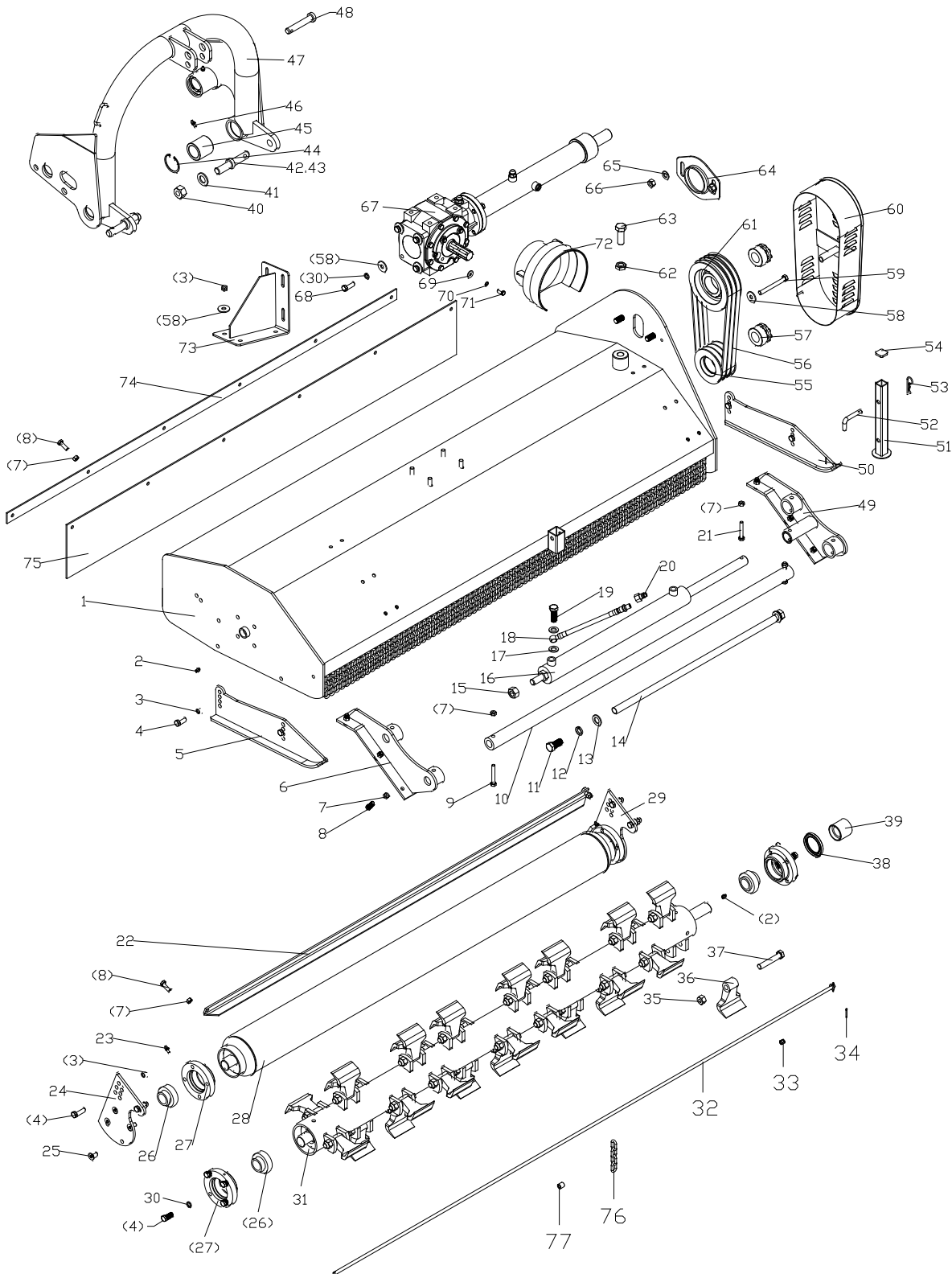

Fig. 2 - Gearkasse

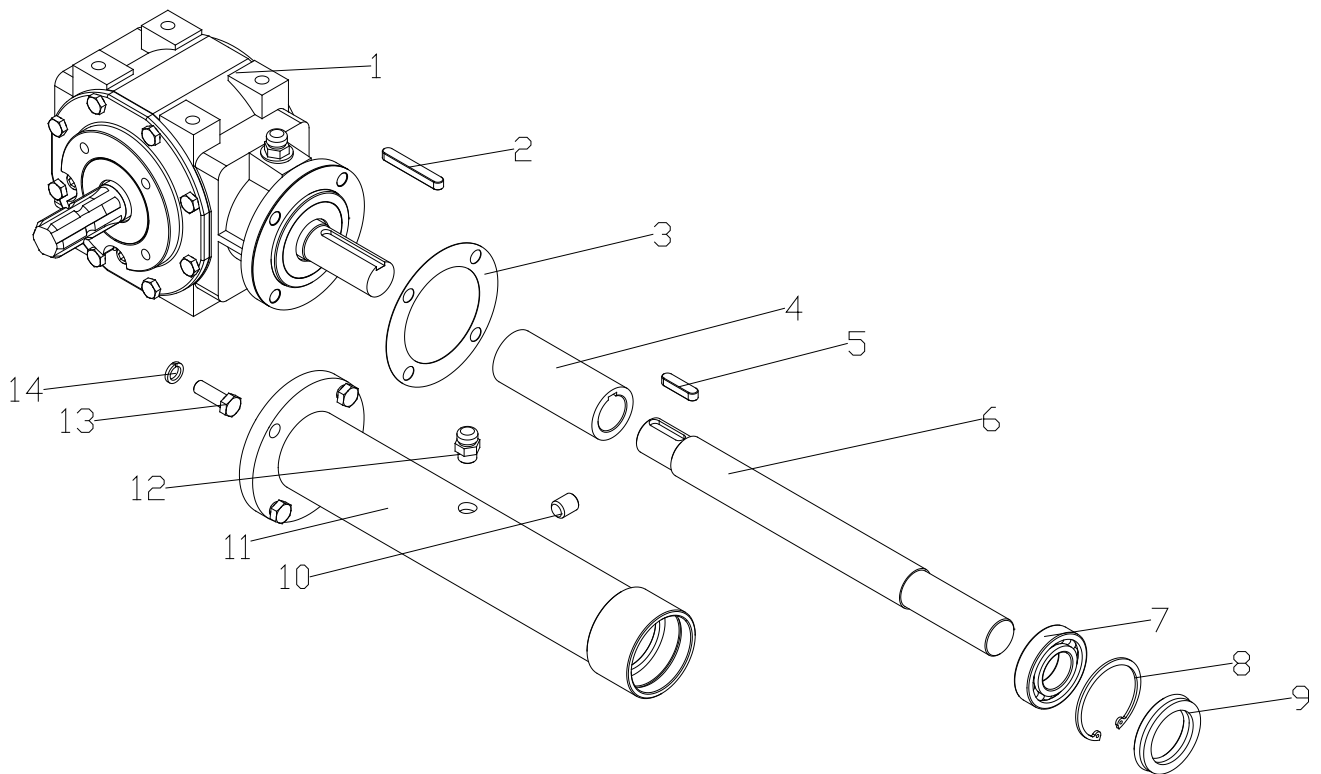
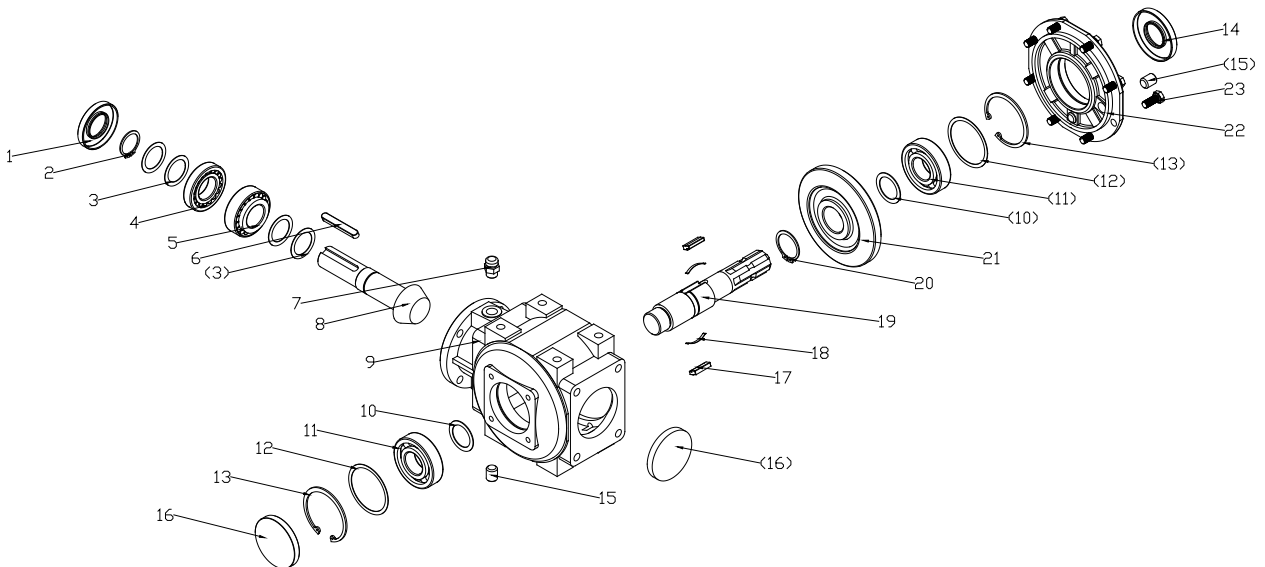

Fig. 3 - Gearkassedele



EU overensstemmelseserklæring

EU OVERENSSTEMMELSESERKLÆRING 	
Producent: P. Lindberg A/S Sdr. Ringvej 1 6600 Vejen Tlf.: 70212626 E-mail: salg@p-lindberg.dk CVR: 25903110 www.p-lindberg.dk	
Erklærer herved at følgende maskine:	<i>Slagleklipper</i> <i>PL varenummer: 90 44 852</i>
Type / model:	<i>DP205</i>
Er i overensstemmelse med følgende direktiver:	<i>2006/42/EEC</i> <i>2006/95/EEC</i>
Anvendte standarder og normer:	<i>EN 60204-1:2006+A1:2009</i>
Dato og ansvarlig underskrift:	<i>Vejen d. 22-03-2018</i> P. Lindberg A/S  Erik T Lauritsen Direktør 

Vi forbeholder os ret til uden foregående varsel at ændre de tekniske parametre og specifikationer for dette produkt.

S

Bruksanvisning

(Översättning av original dansk
bruksanvisning)



Slaghack 205 cm - Art. 9044852

Beskrivning: Slaghack 205 cm med sidoförskjutning och hammarslag. Kraftöverföringen till axel sker via traktorns kraftaxel PTO. Slaghacken monteras på traktorns trepunktslift.

Användningsområde: Putsning av rabatter, gräs omkring staket, hästhage, stigar, skogsvägar etc.

Avsed användning: Får endast användas enligt beskrivningen i handboken, all annan användning undanbedes.

Innehåll

Inledning	3
Generell information	3
Säkerhet	4
Montering	5
Oljefyllning växellåda	5
Komponentöversikt	6
Inställning	7
Användning	8
Underhåll och förvaring	8
Underhållsplan	8
Spänna kilremmar	9
Slagor	9
Justera och byta kilremmar	9
Förvaring	11
Tekniska data	11
Sprängskiss	12
Fig. 1 Huvudmaskin	12
Fig. 2 – Vinkelväxel	13
Fig. 3 Vinkelväxelns delar	13
EU-försäkran om överensstämmelse	14



INNAN SLAGHACKEN TAS I BRUK

Slaghacken måste fyllas med olja innan den sätts i bruk.

Innan slaghacken tas i bruk ska du kontrollera maskinen.

Kontrollera oljenivån i växellådan, fyll på om den är för låg.

Alla bultar, muttrar och skruvar ska noga kontrolleras och eventuellt dras åt vid behov.

Kontrollera att drivremmarna är lagom spända.

Smörj alla smörjnipllar på maskinen.

UNDERHÅLL

Underhåll ska utföras redan efter första timmens körning.

Efterspänn bultar på valsens lagerhus.

Efterspänn bultarna på remskivorna.

Justera kilremmarnas stramhet.

Smörj alla smörjnipllar på maskinen kontinuerligt.

Inledning

Den här bruksanvisningen innehåller en beskrivning av maskinen och nödvändiga instruktioner för att kunna använda den korrekt, samt dagligt och periodiskt underhåll av maskinen.

Bruksanvisningen är framtagen för den **professionella användaren** som är insatt i hur traktorn fungerar och hur den ska kopplas till tillhörande maskin.



Det är arbetsgivarens (maskinens ägare) som är ansvarig för att alla delar är på plats, att den är servad enligt schema och denne ska även ha läst bruksanvisningen.

Det rekommenderas att endast använda original reservdelar och tillbehör. Om originaldelar inte används kan funktionen ändras, dessutom bortfaller garantin.

Skulle det uppstå någon form av tvivel i och med tolkningen av bruksanvisningen, kontakta leverantören.

Generell information

Bruksanvisningen är en del av att maskinen används på ett säkert sätt. **LÄS, FÖRSTÅ OCH FÖLJ** anvisningarna i bruksanvisningen innan utrustningen tas i bruk.

Illustrationerna i bruksanvisningen kan avvika från den levererade produkten då man kan ha tagit bort komponenter för att göra illustrationen mer tydlig.

Bruksanvisningen är framtagen enligt Maskindirektivet 2006/42/EC och den relevanta tekniska standarden.

Maskinen är utrustad med varningsmärken som ska underhållas och bytas när de inte går att läsa längre.



Symbol tillsammans med orden: **FARA, VIKTIGT, VARNING** används i bruksanvisningen för att härleda uppmärksamheten till maskinens säkerhet och drift. Det är viktigt att följa alla de angivna riktlinjerna.

Säkerhet

- Läs och förstå bruksanvisningen innan användning.
- Kontrollera maskinen och traktor innan du startar maskinen
- Stanna alltid traktorns motor innan kraftöverföringsaxeln monteras eller monteras av.
- Stanna alltid traktorns motor och frikoppla kraftöverföringsaxeln innan den smörjs, justeras eller repareras på maskinen.
- Se till att alla skydd på maskinen och kraftöverföringsaxel hålls hela och ta aldrig maskinen i bruk om ett skydd saknas.
- Användaren skall inte ha för löst sittande kläder på sig under arbete med maskinen.
- Stå inte mellan traktor och maskinen.
- Kontrollera att hydraulkopplingar och slangar är hela.
- Innan start dra åt bultar och muttrar.
- Personer och djur skall vara på ett gott avstånd från maskinen när du startar den.
- Håll avstånd till slaghacken när den körs, då sten, grenar eller dylikt kan gömma sig i gräset och slungas ut ur maskinen.
- Anpassa hastigheten till omständigheterna, var försiktig vid arbete i sluttningar och skrapa kurvor.
- Maskinen ska köras i rekommenderad fart.
- Gå inte intill maskinen när den är igång.

OBS! Glöm ej att fylla på olja i växel-lådan, det behövs 1 liter 80W-90.

Montering

Glöm ej att fylla på olja i växellådan innan start.
Det behövs 1 liter 80W/90 i vinkelväxeln

Om du är osäker kolla på reservdelsskissen.

Efterdrag maskinens samtliga delar - även de delar som är monterade från fabrik, t.ex. slagtrummans lagerhus.

Oljefyllning växellåda

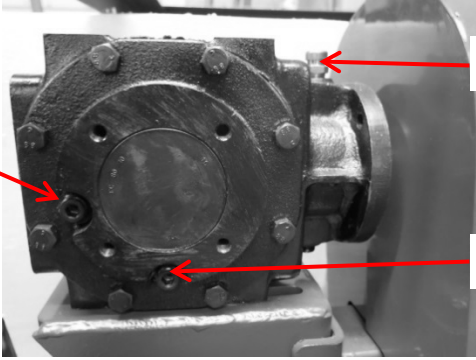
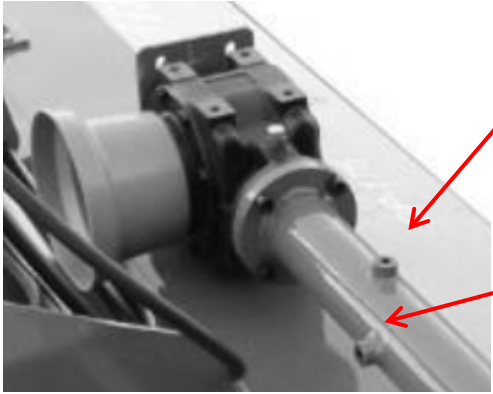
<p>Avlägsna pluggen (A) och nivåpropp (B). Olja fylls på till vinkelväxel till nivåpluggen (1 liter 80W-90). Montera åter pluggarna.</p> <p>(C) är bottenplugg. Används vid oljebyte</p>	
<p>(D) Utluftningshatt (E) Inspektionshål</p> <p>Det ska inte vara olja i röret.</p>	

Ibland kan det vara nödvändigt att korta av kraftöverföringsaxeln till passande längd.

Korta av bägge halvdelarna lika mycket, runda av de skarpa kanterna och smörj det glidande profiler.

Komponentöversikt

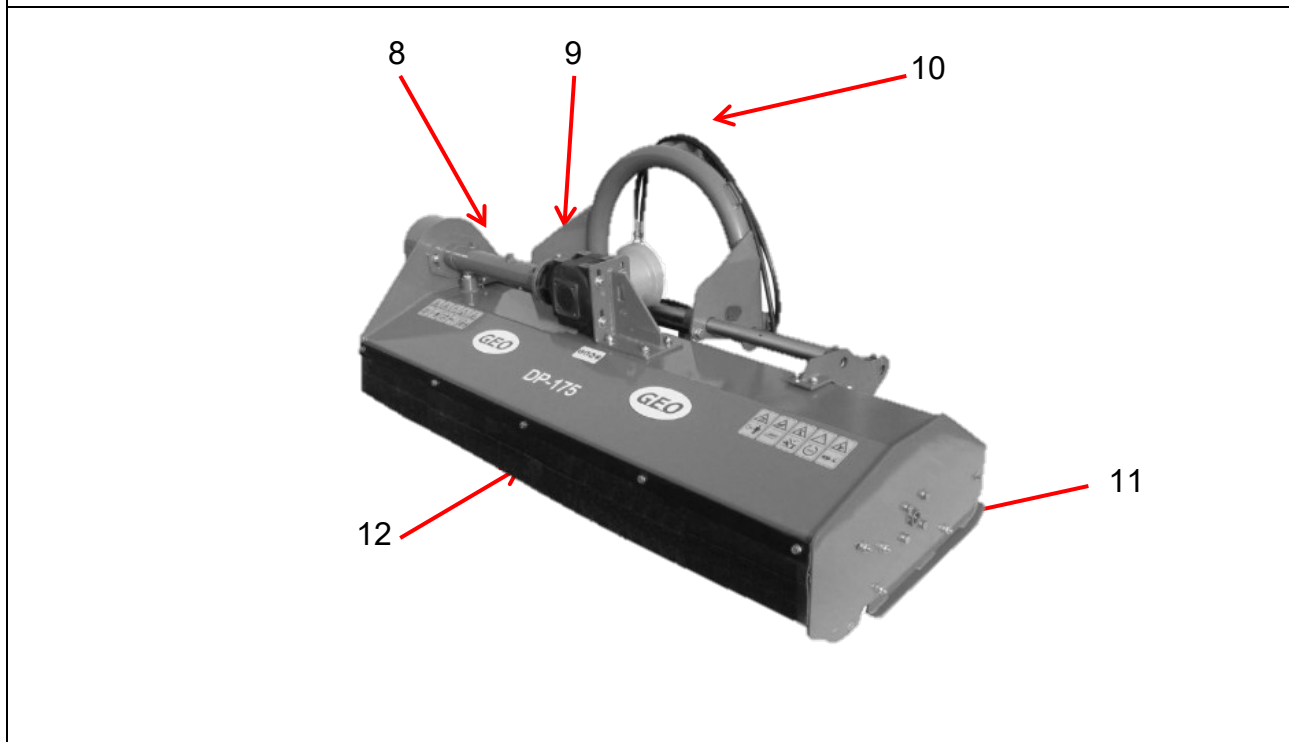
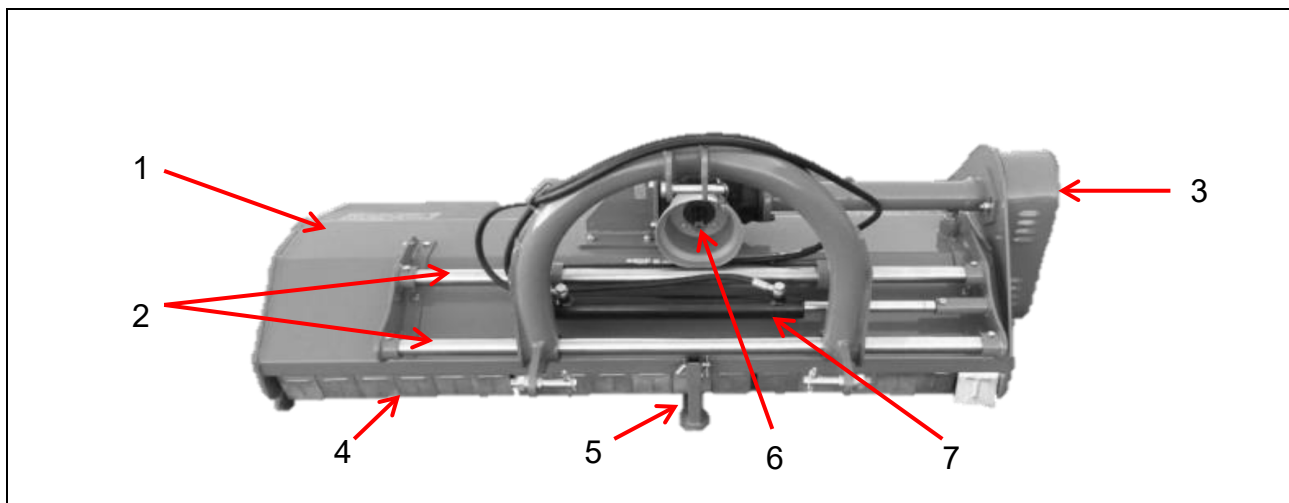

1	Klipphus	7	Cylinder
2	Glidrör	8	Kraftaxel
3	Remskärm	9	Vinkelväxel
4	Säkerhetskedja	10	Hydraulslang
5	Stödben	11	Släpsko
6	Axeltapp PTO	12	Stänkskärm i gummi

Inställning

För att utföra ett tillfredsställande arbete skall maskinen arbeta i den rekommenderade höjden.

<p>Klipphöjden justeras av rullens placering. När man justerar höjden lossas bult (A) på båda sidorna av maskinen. Bult (B) lossas på båda sidorna av maskinen. Justera rullens höjd och bult (B) monteras igen, när rullen har den önskade positionen. Till sist dras alla bultar åt.</p>	
<p>Bild av felaktig inställning av rullen och korrekt inställning.</p>	
<p>Släpskon har flera inställningsmöjligheter. Avlägsna bult (B), släpskon höjs eller sänks och bultarna (C) dras åt igen. Det är släpskor på bägge sidor av maskinen.</p>	

Bild av korrekt inställning av släpsko och felaktig inställning.

Toppstängens justeras så maskinens front är ca.15 grader högre än den bakre.

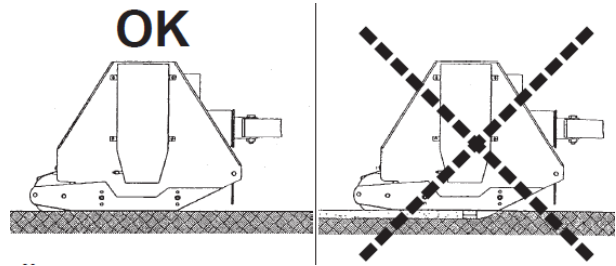

Användning

Slaghacken kräver en traktor på min. 55HK med ett dubbelverkande hydrauluttag. Montera traktorn för slaghacken i trepunktslyften. Kraftöverföringsaxeln monteras och de två hydraulslangarna monteras parvis i traktorns hydraul uttag. Innan start måste arbetsområdet rensas från sten och liknande.

Underhåll och förvaring

Korrekt service och inställning är grunden för lång livslängd på jordbruksmaskiner. Grundlig och systematisk inspektion kan spara dyrt underhåll, tid och reparation.

VARNING



Av säkerhetsskäl måste allt underhåll utföras när kraftuttaget är urkopplat, maskinen sänkt till marken och traktorn avstängd, tändningsnyckeln ska vara borttagen.

Underhållsplan

Efter första timmen

- Efterspänn bultar på valsens lagerhus.
- Efterspänn bultarna på remskivorna.
- Justera kilremmarnas stramhet.

Efter 25 timmars drift

- Smörj maskinens fettnipplar, även kraftöverföringsaxelns. Kontrollera oljenivån i växellådan (detta görs när maskinen står på plant underlag). Fyll på om den är för låg, men överfyll aldrig. (det ska aldrig vara olja i axelröret).
- Undersök om remmarna är spända. Reglera vid behov (nya remmar sträcker sig alltid en aning efter kort tids användning).
- Kontrollera och skruva till alla muttrar och bultar till anslutande delar.

Spänna kilremmar

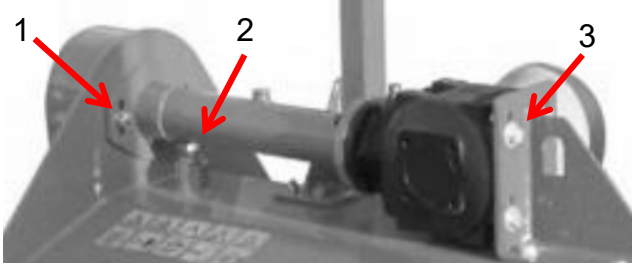
<p>Lossa de två bultarna (1). Justeringen sker genom att skruva på bult (2). Efter justering spänns bult (1) igen. För att axeln från vinkelväxeln till remskivan förblir horisontell, hävs vinkelväxeln. Lossa de fyra bultarna (3), häv vinkelväxeln så kraftaxeln är horisontell och dra åt bultarna (3) igen.</p>	
---	---

Slagor

Kontrollera att slangarna inte är spruckna eller trasiga.

Slagvalsen kan komma i obalans om en slaga går sönder eller skadas.

Om en slaga brister, byt den omgående.

Justera och byta kilremmar

Det är viktigt att remskivorna löper rakt och friktionsfritt för att säkerställa en korrekt drift. Om remskivan inte löper korrekt kan de vara nödvändigt att justera remskivehjulen i sidled. Det är också aktuellt när ett byte av remskiva görs.

1. Avlägsna remskivekåporna så att du får möjlighet att se och arbeta med remskivehjulen och kilremmarna.



2. Remskivehjulen är applicerade på axeln med en klämbussning (taper lock), som är uppbyggd av en tvådelad konisk bussning som håller remskivehjulet på plats, samtidigt som den gör det möjligt att justera hjulet i sidled på axeln.

Klämbussningen hålls samman med antingen 6 eller 8 bultar (beroende på modell). På bussningen är det dessutom 3 alt 4 hål som är tomma.



Genom att skruva ur samtliga bultar och istället skruva i bultar i de tomma hålen tvingar man ut den koniska yttre delen ur klämbussningen och kan därefter frigöra remskivehjulet från axeln.

3. På samma sätt kan också remskivehjulet justeras och fixeras i sidled på axeln, med hjälp av klämbussningen, för att kilremmarna ska löpa så rakt och friktionsfritt som möjligt på hjulet. Om remmarna inte gör det kommer remmarna att slitas och slutligen gå sönder.



4. När kilremmarna löper rakt och friktionsfritt på remskivehjulen återmonterar man samtliga muttrar parallellt och stegvis för att låsa klämbussningen och därmed också remskivehjulet på axeln. Kontrollera att kilremmen fortfarande löper korrekt.

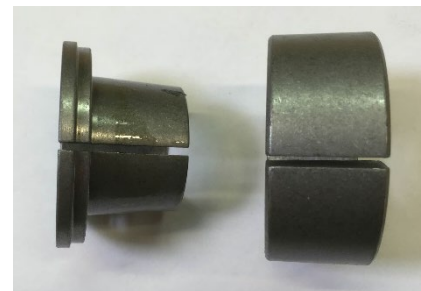

Förvaring

Underhållsarbete, reparation, rengöring och smörjning skall utföras när traktor och motor har stoppats och nyckeln är borttagen.

När säsongen är avslutad, bör maskinen förberedas för vinterförvaring direkt. Börja med att rengöra maskinen noggrant. Rensa bort material som fastnat, ta bort gräs och jordrester. Smuts och damm tar upp fukt, och kan leda till rostangrepp.

Var aktsam vid rengöring med högtryckstvätt. Spola inte vatten på rullande kullager. Smörj alla smörjpunkter noggrant efter rengöring.

Kraftöverföringsaxeln monteras av, smörjs med fett på profilrör och kardankryss. Spraya maskinen med ett lager rostskyddsolja. Detta är speciellt viktigt på de blankslitna delarna.

Maskinen förvaras inomhus i en ventilerad maskinhall, för att skydda maskinen från väder och vind.

Tekniska data

Rekommenderad effekt (HK)	Min. 55 Hk – 85 Hk
Skärbredd	205 cm
Förskjutning klippaggregat (till höger)	40 cm
Totalbredd	220 cm
PTO	540 v/min.
Trepunktslyft	Kat. 2
Slagor antal	32 st.
Slaga typ	Hammarslaga 90 mm, 750 g.
Växellådsolja	80W-90
Oljemängd växellådsolja	1 liter
Vikt	475 kg
Storlek L x B x H	220 X 95 X 85 cm

Sprängskiss

Fig. 1 Huvudmaskin

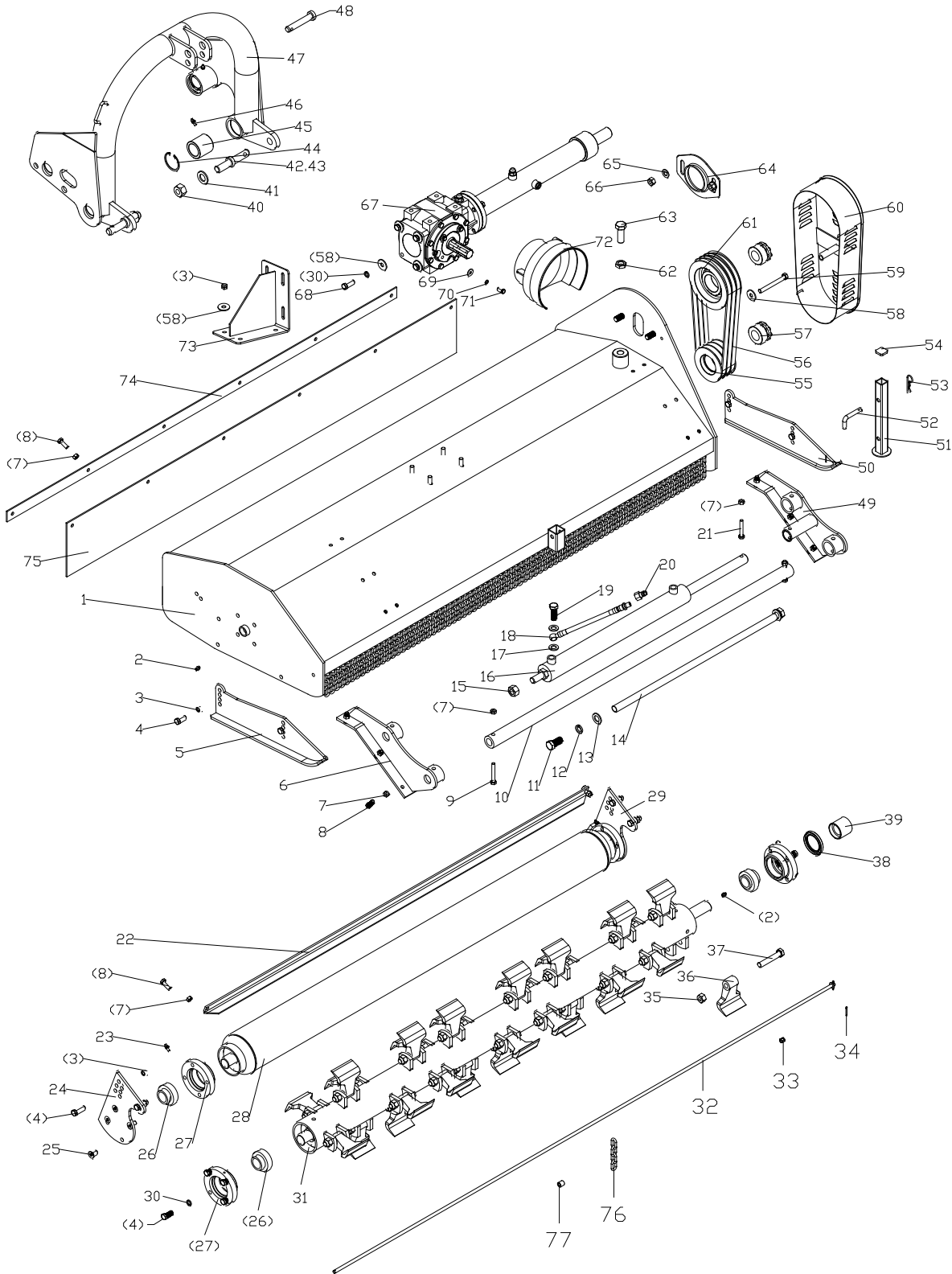

Fig. 2 - Vinkelväxel

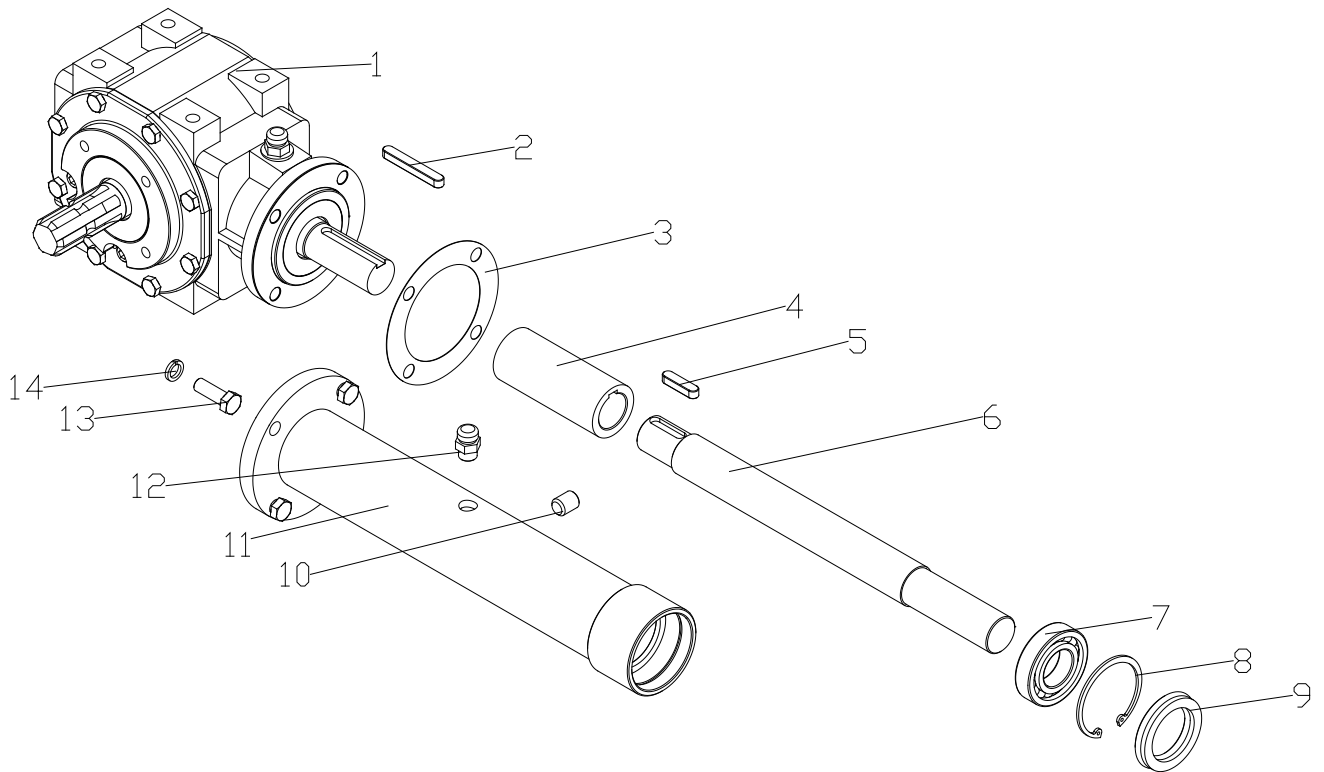
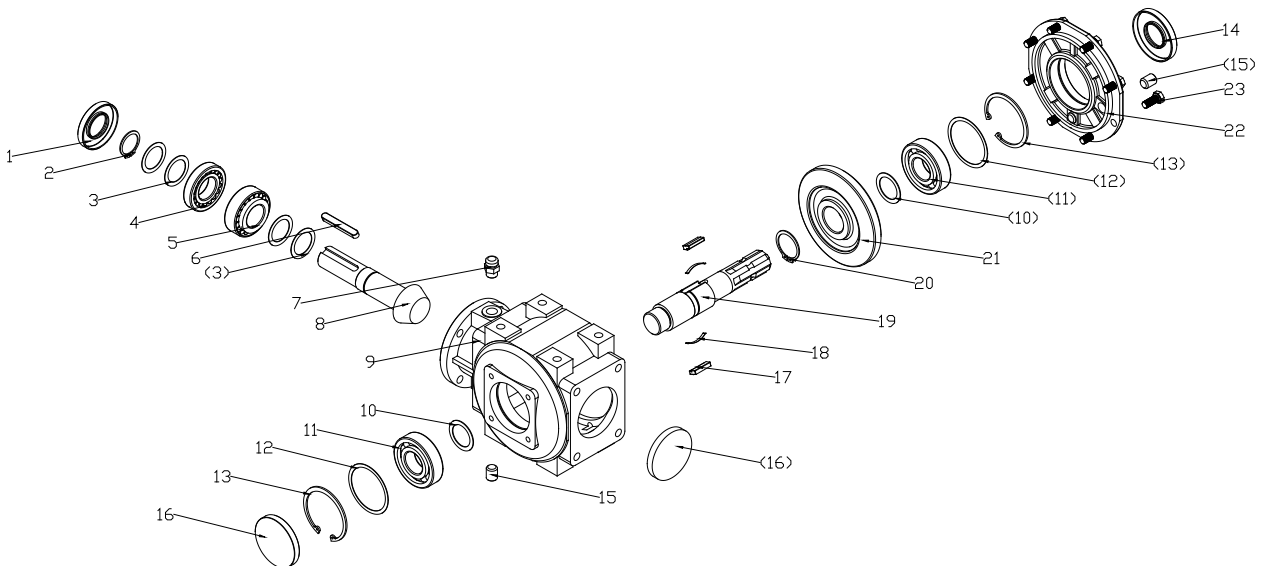

Fig. 3 Vinkelväxelns delar



EU-försäkran om överensstämmelse

EU-FÖRSÄKRAN OM ÖVERENSSTÄMMELSE 	
Tillverkare:	P. Lindberg A/S Sdr. Ringvej 1 DK-6600 Vejen Tlf.: +45 70212626 E-mail: salg@p-lindberg.dk CVR: 25903110 www.p-lindberg.dk
Härmed förklara att följande maskin:	<i>Slaghack</i> <i>PL art.: 90 44 852</i>
Type / modell:	<i>DP205</i>
Överensstämmer med följande direktiv:	<i>2006/42/EEC</i> <i>2006/95/EEC</i>
Tillämpade standarder och normer:	<i>EN 60204-1:2006+A1:2009</i>
Datum och signatur:	<i>Vejen d. 22-03-2018</i> P. Lindberg A/S  Erik T Lauritsen Direktør 

Vi förbehåller oss rätten att utan föregående varsel ändra de tekniska parametrarna och specifikationerna för produkten.

D

Bedienungsanleitung

(Übersetzung von der original dänischen
Bedienungsanleitung)



Schlegelmulcher 205 cm - Artikelnummer: 9044852

Beschreibung: 205 cm breiter Schlegelmulcher mit hydraulischer Seitenverschiebung, mit Dreipunktaufhängung und Kraftübertragungsachse.

Anwendungsbereiche: Zum Trimmen von Grünstreifen, Rasen um Zäune, Pferdeezäunungen, Wild- und Waldwegen.

Zweckmäßige Verwendung: Das Gerät darf ausschließlich wie in diesem Handbuch beschrieben verwendet werden. Jegliche andere Art der Verwendung wird als falsch angesehen.

Inhalt

Einführung.....	3
Allgemeine Informationen	3
Sicherheit.....	4
Aufbau	5
Getriebeöl einfüllen.....	5
Komponentenübersicht	7
Einstellung.....	8
Verwendung.....	9
Wartung und Aufbewahrung.....	9
Wartungsplan.....	9
Keilriemen spannen	10
Austausch von Schlegel	10
Einstellen und Austauschen des Keilriemens.....	10
Aufbewahrung	12
Technische Daten.....	12
Explosionszeichnungen	13
Abb. 1 Hauptgerät.....	13
Abb. 2 Getriebe.....	13
Abb. 3 – Getriebeelemente	14
EU Konformitätserklärung	15



VOR DER INBETRIEBNAHME DES SCHLEGELMULCHERS

Vor der Inbetriebnahme des Schlegelmulchers muss Öl eingefüllt werden.

Überprüfen Sie das Gerät vor der Verwendung:

Überprüfen Sie den Ölstand im Winkelgetriebe und füllen Sie wenn notwendig Öl nach.

Alle Bolzen, Muttern und Schrauben müssen sorgfältig kontrolliert und evtl. nachgezogen werden.

Überprüfen Sie, ob die Spannung des Antriebsriemens korrekt ist.

Schmieren Sie alle Schmiernippel am Gerät.

WARTUNG

Bereits nach einer Betriebsstunde muss eine Wartung durchgeführt werden.

Ziehen Sie die Bolzen im Lagergehäuse der Walze nach.

Ziehen Sie die Bolzen der Riemenscheiben nach.

Stellen Sie die Spannung des Keilriemens ein.

Einführung

Diese Bedienungsanleitung enthält eine Beschreibung der Maschine und die erforderlichen Anweisungen, um sie sicher und korrekt verwenden zu können, sowie Anweisungen für die tägliche und regelmäßige Wartung der Maschine.

Die Bedienungsanleitung richtet sich an den professionellen Benutzer, der befugt und mit dem Fahren des Traktors bereits vertraut ist, an den die Maschine angeschlossen ist.



Es ist die Pflicht des Arbeitgebers (Maschinenbesitzers) sicherzustellen, dass jeder, der die Maschine bedienen, warten oder reparieren muss, die Bedienungsanleitung gelesen hat.

Es wird empfohlen, nur Originalersatzteile und -zubehör zu verwenden. Die Verwendung von Nicht-Originalteilen kann gefährlich sein und die Lebensdauer und Leistung der Maschine verringern. Darüber hinaus kann die Garantie erlöschen.

Bei Zweifeln an der Auslegung der Gebrauchsanweisung, wenden Sie sich bitte an den Lieferanten.

Allgemeine Informationen

Die Bedienungsanleitung ist Teil des sicheren Betriebs dieser Maschine und muss immer bei ihr aufbewahrt werden. **LESEN, VERSTEHEN UND BEFOLGEN** Sie die Anweisungen in der Bedienungsanleitung, bevor Sie das Gerät verwenden.

Die Abbildungen in der Gebrauchsanweisung können von der Lieferung abweichen, da möglicherweise Komponenten entfernt wurden, um die Abbildung klarer zu gestalten.

Die Betriebsanleitung wurde gemäß der Maschinenrichtlinie 2006/42 / EG und den einschlägigen technischen Normen erstellt.

Die Maschine ist mit Sicherheitsetiketten ausgestattet, die gewartet und ausgetauscht werden müssen, wenn sie nicht mehr lesbar sind.



Dieses Symbol zusammen mit den Worten: **GEFAHR, ACHTUNG, WARNUNG** wird in der Bedienungsanleitung verwendet, um auf die Sicherheit und den Betrieb der Maschine aufmerksam zu machen. Es ist wichtig, alle angegebenen Richtlinien zu befolgen.

Sicherheit

- Die Gebrauchsanleitung muss vor der Verwendung gelesen und verstanden werden.
- Schalten Sie stets den Motor aus, bevor Sie die Kraftübertragungsachse montieren oder abmontieren.
- Schalten Sie den Motor und die Kraftübertragungsachse stets aus vor Schmier-, Einstell- oder Reparaturarbeiten am Gerät.
- Sorgen Sie dafür, dass alle Verkleidungen am Gerät und der Kraftübertragungsachse stets intakt sind. Verwenden Sie das Gerät niemals, wenn eine Verkleidung fehlt.
- Achten Sie darauf, dass sich während dem Koppeln oder Abkoppeln keine Personen im Zwischenraum von Traktor und Schlegelmulcher befinden.
- Kontrollieren Sie, dass die Hydraulikverschraubungen und -schläuche unbeschädigt sind.
- Ziehen Sie sowohl Muttern als auch Schrauben nach, bevor Sie das Gerät starten.
- Sorgen Sie vor dem Start des Geräts dafür, dass sich weder Menschen noch Tiere im Arbeitsbereich befinden.
- Halten Sie während des Betriebs einen Sicherheitsabstand zum Mähwerk, da Steine, Äste oder andere schwere Dinge im Gras versteckt sein und aus dem Gerät geschleudert werden könnten.

ACHTUNG: Vergessen Sie nicht, Öl ins Winkelgetriebe zu füllen – es wird 1 Liter 80W-90 benötigt.

Aufbau

Sehen Sie sich im Zweifelsfall die Explosionszeichnung im Ersatzteilkatalog an.

Ziehen Sie alle Bolzen und Schrauben am Gerät nach, auch an jenen Teilen, die ab Werk montiert sind.

Die Schmiernippel werden geschmiert.

Ziehen Sie alle Teile am Gerät nach, auch die Teile, die ab Werk montiert sind, z. B. das Lagergehäuse der Schlegeltrommel.

Denken Sie daran, Getriebeöl ins Getriebe zu füllen. Es wird 1 Liter 80W-90 Getriebeöl benötigt.

Getriebeöl einfüllen

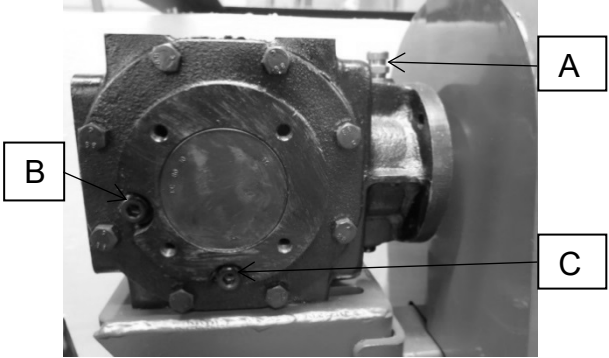
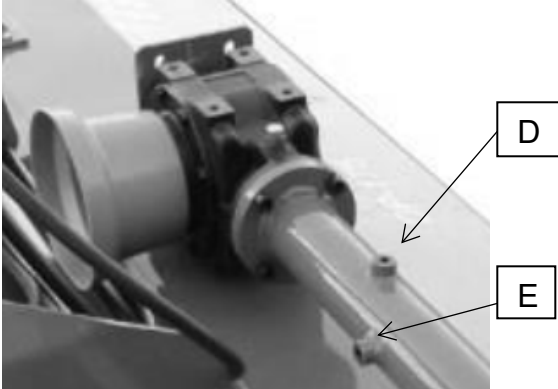
<p>Entfernen Sie die Entlüftungs-/Einfüllschraube (A) und die Füllstandschaube (B). Danach wird Öl bis zur Füllstandschaube ins Winkelgetriebe geleert. (1 Liter 80W-90 Getriebeöl). Beide Schrauben werden erneut montiert.</p> <p>(C) ist die Ablassschraube. Wird bei einem Ölwechsel benötigt.</p>	
<p>(D) Lüftungselement (E) Inspektionsöffnung</p> <p>Im Rohr darf kein Öl sein.</p>	

In einigen Fällen (je nach Traktormodell) muss die Kraftübertragungsachse auf die passende Länge gekürzt werden. Kürzen Sie beide Hälften gleich lang ein, runden Sie die scharfen Kanten ab und schmieren Sie die Gleitprofile.

Komponentenübersicht

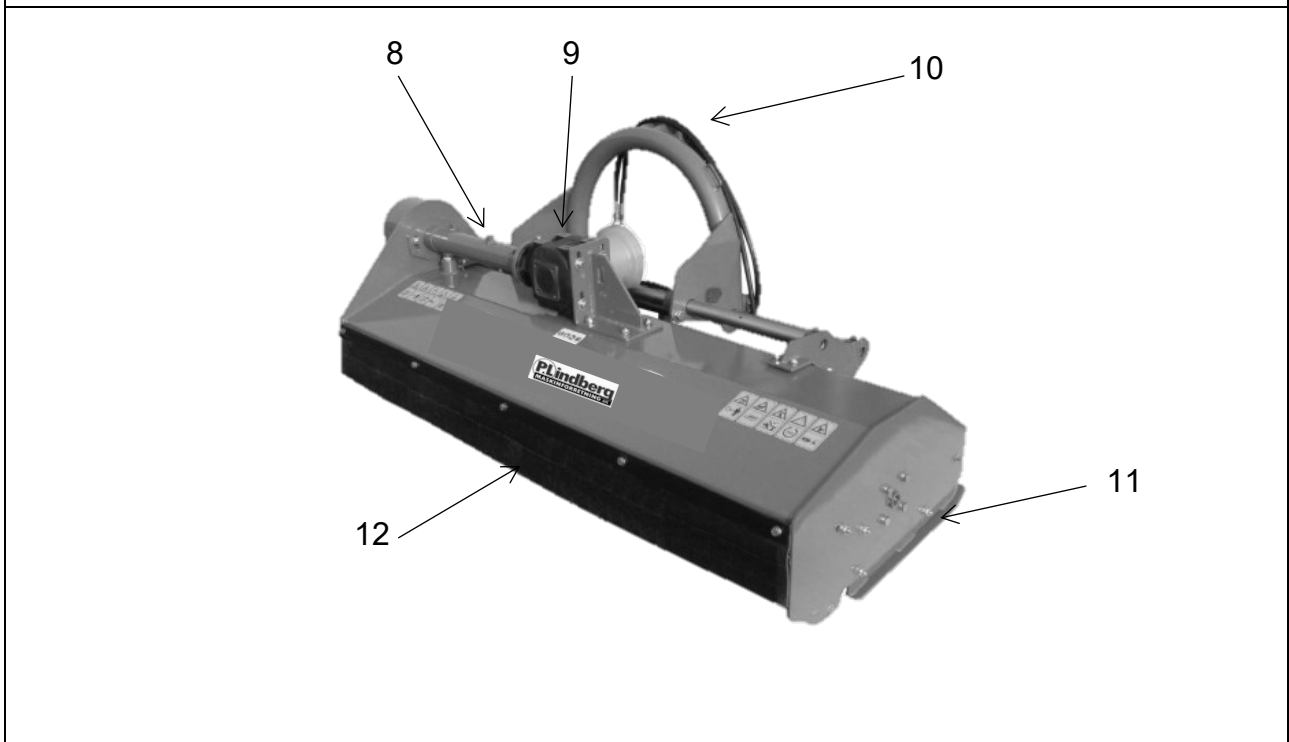
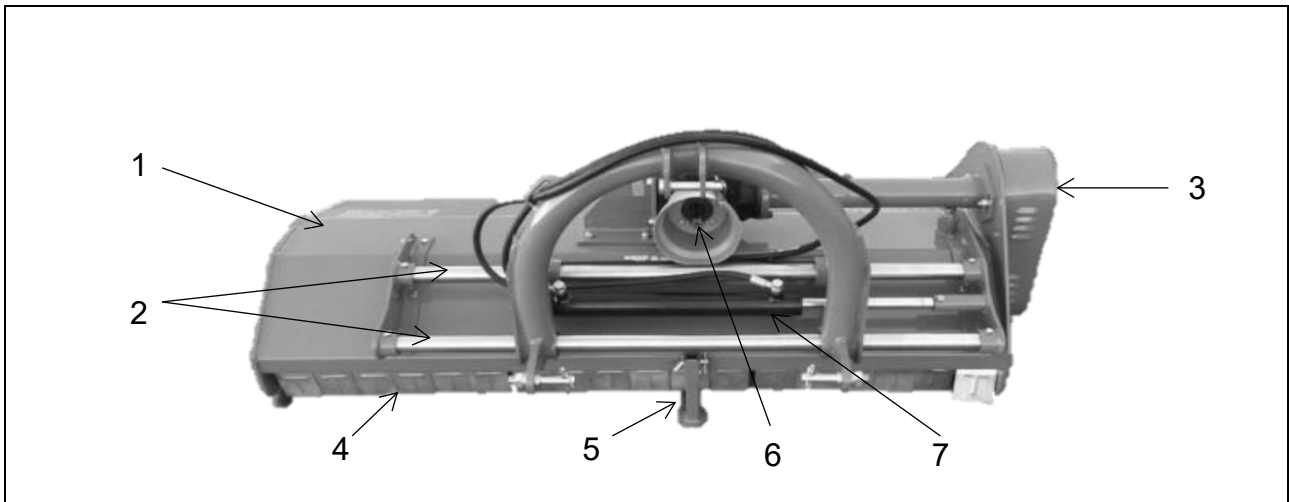

1	Schnittgehäuse	7	Zylinder
2	Gleitrohr	8	Achsenrohr
3	Riemenverkleidung	9	Winkelgetriebe
4	Sicherheitskette	10	Hydraulikschläuche
5	Stützfuß	11	Gleitschuh
6	Achsenzapfen Gelenkwellenantrieb	12	Gummiabdeckung

Einstellung

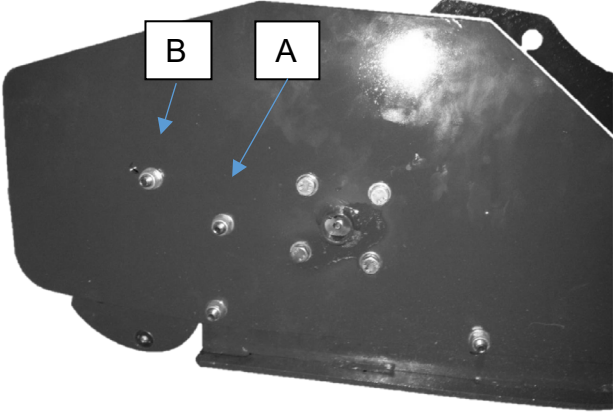
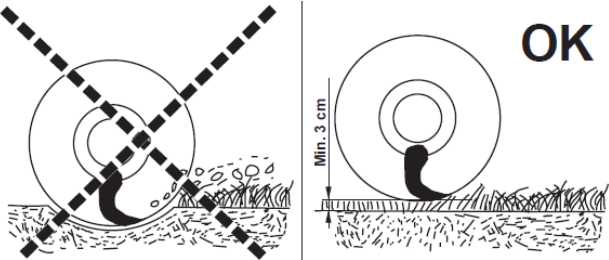
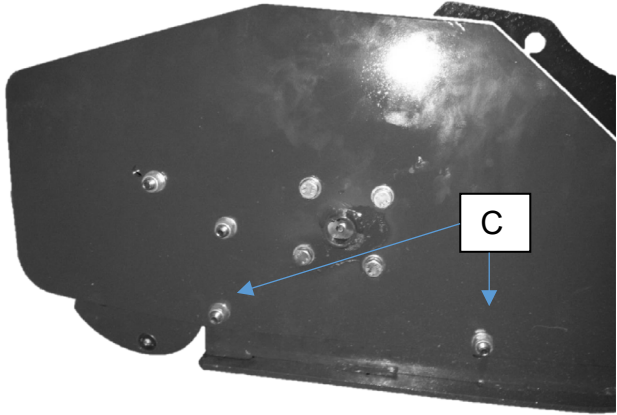
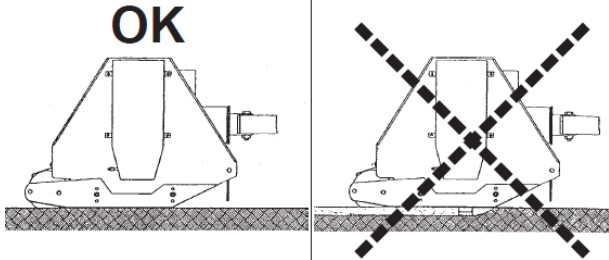
<p>Die Schneidehöhe ist von der Platzierung der Walze abhängig. Die Einstellung erfolgt durch das Lösen der Bolzen (A) an beiden Seiten des Geräts. Die Bolzen (B) werden an beiden Seiten des Geräts abgenommen. Die Walze wird angehoben oder gesenkt, die Bolzen (B) wieder montiert, wenn die Walze die gewünschte Position erreicht hat. Schließlich werden alle Bolzen angezogen.</p>	
<p>Abbildung von der falschen und der richtigen Einstellung der Walze.</p>	
<p>Bei den Gleitschuhen gibt es mehrere Einstellungsmöglichkeiten. Montieren Sie die Bolzen (B) ab. Die Gleitschuhe werden angehoben oder gesenkt, die Bolzen (C) erneut montiert. Die Gleitschuhe befinden sich an beiden Seiten des Geräts.</p>	
<p>Abbildung von der richtigen und der falschen Einstellung der Gleitschuhe.</p> <p>Die obere Zapfwelle wird so eingestellt, dass die Front des Geräts ca. 15 Grad höher ist als die Rückseite.</p>	

Verwendung

- Das Mähwerk muss mit einem Traktor von mind. 55 PS mit einem doppelwirkenden Hydraulikausgang betrieben werden.
- Verbinden Sie den Traktor an der Dreipunktaufhängung mit dem Mähwerk. Die Kraftübertragungsachse und die zwei Hydraulikschläuche werden an den Hydraulikausgängen des Traktors angeschlossen.
- Vor der Inbetriebnahme müssen Steine, Äste und Ähnliches aus dem Arbeitsbereich entfernt werden.
- Die Platzierung der Walze in der Nähe des Rotors sorgt für eine gute Anpassung an die Konturen des Bodens.

Wartung und Aufbewahrung

Die richtige Wartung und Einstellung ist die Grundlage für die lange Lebensdauer aller Landmaschinen. Eine gründliche und systematische Inspektion kann teure Wartung, Zeit und Reparaturen sparen.

WARNUNG



Aus Sicherheitsgründen müssen alle Wartungsarbeiten bei ausgeschalteter Zapfwelle, abgesenkter Maschine und ausgeschaltetem Motor und abgezogenem Zündschlüssel durchgeführt werden.

Wartungsplan

Nach 1 Stunden Betrieb:

- Ziehen Sie die Bolzen des Lagergehäuses an der Messertrommel nach
- Ziehen Sie die Bolzen der Riemenscheiben nach
- Überprüfen Sie die Spannung des Keilriemens

Nach je 25 Betriebsstunden:

- Schmier Sie alle Schmiernippel am Gerät, auch an der Kraftübertragungsachse.
- Kontrollieren Sie gleichzeitig die Ölmenge im Winkelgetriebe. Füllen Sie nach falls notwendig, aber überfüllen Sie nicht (Im Achsenrohr darf kein Öl sein).
- Alle losen Schrauben und Muttern am Gerät werden nachgezogen.
- Kontrollieren Sie die Spannung der Riemen. Spannen Sie diese falls notwendig (neue Riemen geben nach kurzer Verwendungsdauer ein wenig nach).

Keilriemen spannen

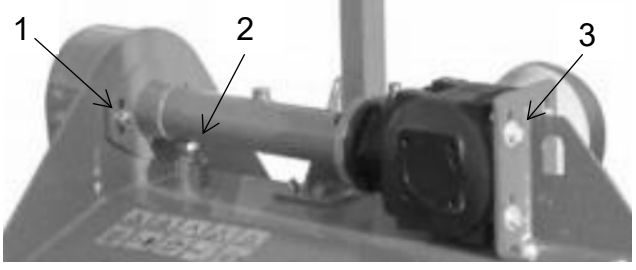
<p>Um die Keilriemen zu spannen, werden die zwei Bolzen (1) gelöst. Die Einstellung erfolgt durch Schrauben am Bolzen (2). Nach dem Einstellen werden die Bolzen (1) erneut angezogen. Damit die Achse des Winkelgetriebes im Verhältnis zur Riemenscheibe waagrecht bleibt, wird das Winkelgetriebe angehoben. Lockern Sie die vier Bolzen (3), heben Sie das Winkelgetriebe so weit an, dass das Achsenrohr waagrecht ist, und ziehen Sie die Bolzen (3) erneut fest.</p>	
---	--

Austausch von Schlegel

Die Schlegeltrommel kommt aus dem Gleichgewicht, das ganze Gerät vibriert, wenn z. B. ein Schlegel bricht. Ein beschädigter Schlegel muss sofort ausgewechselt werden.

Einstellen und Austauschen des Keilriemens

Für einen fehlerfreien Betrieb ist es wichtig, dass der Keilriemen gerade und reibungsfrei läuft. Läuft die Riemenscheibe nicht richtig, kann es notwendig sein, an den Riemenscheibenrädern an der Seite Einstellungen vorzunehmen. Dies gilt auch, wenn eine Riemenscheibe ausgewechselt werden soll.

1. Nehmen Sie die Verkleidung an der Riemenscheibe ab, sodass Sie an den Riemenscheibenrädern und am Keilriemen arbeiten können.



- Die Riemenscheibenräder sind mit einer Spannbuchse (Taper Lock) an der Achse montiert. Diese besteht aus einer zweigeteilten konischen Buchse, welche die Riemenscheibe an ihrem Platz hält und gleichzeitig das Einstellen der Scheibe an der Seite der Achse ermöglicht.

Die Spannbuchse wird von 6 oder 8 Bolzen gehalten (je nach Modell). An der Buchse befinden sich darüber 3 oder 4 leere Löcher.



Indem man alle Bolzen abnimmt und sie in die leeren Löcher steckt, wird der konische Außenteil aus der Spannbuchse gedrückt. Danach kann man das Riemenscheibenrad von der Achse lösen.

- Auf dieselbe Weise kann man das Riemenscheibenrad auch mit der Spannbuchse an der Seite der Achse einstellen und spannen, sodass der Keilriemen so gerade und reibungsfrei wie möglich über das Rad läuft. Wird dies nicht eingestellt, wird der Riemen abgenutzt und schließlich kaputt.
- Wenn der Keilriemen gerade und reibungsfrei am Riemenscheibenrad läuft, werden sämtliche Muttern schrittweise und parallel zueinander wieder montiert, um die Spannbuchse und somit das Riemenscheibenrad an der Achse wieder zu sperren. Kontrollieren Sie, dass der Keilriemen noch immer korrekt läuft.

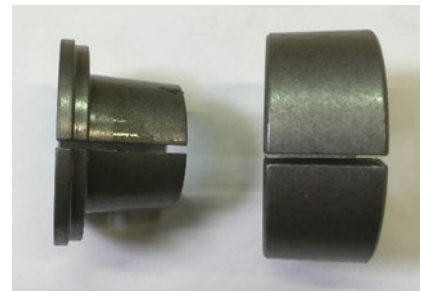

Beim Anziehen der Spannbuchse (Taper Lock) wird dies mehrere Male rundherum durchgeführt, bis alle Bolzen angezogen sind.

Aufbewahrung

Nach Ende einer Saison muss das Gerät sofort für die Einlagerung im Winter vorbereitet werden. Reinigen Sie das Gerät gründlich. Staub und Schmutz nehmen Feuchtigkeit auf, die wiederum die Bildung von Rost fördert.

Seien Sie bei der Reinigung mit einem Hochdruckreiniger vorsichtig. Richten Sie den Strahl niemals direkt auf die Lager.

Schmieren Sie nach der Reinigung alle Schmierstellen gründlich.

Die Kraftübertragungsachse wird abmontiert und mit Fett an den Profilverbindungen und den Kardanverbindungen geschmiert.

Sprühen Sie eine schützende Ölschicht auf das Gerät. Besonders auf allen blanken Teilen ist dies wichtig.

Das Gerät muss in einer belüfteten Maschinenhalle aufbewahrt werden, um es vor Witterungseinflüssen zu schützen.

Technische Daten

Leistungsanforderung	55 PS – 85 PS
Mähbreite	205 cm
Gesamtbreite	220 cm
Gelenkwellenantriebsgeschwindigkeit	540 Upm.
Dreipunktaufhängung	Kat. 2
Anzahl Schlegel	32 Stk.
Schlegeltyp	Hammerschlegel, 90mm, 750 g.
Getriebeöl	80W-90
Ölmenge Getriebe	1 Liter
Gewicht	475 kg
Größe L x B x H	220 X 95 X 85 cm

Explosionszeichnungen

Abb. 1 Hauptgerät



Abb. 2 Getriebe



Abb. 3 – Getriebeelemente

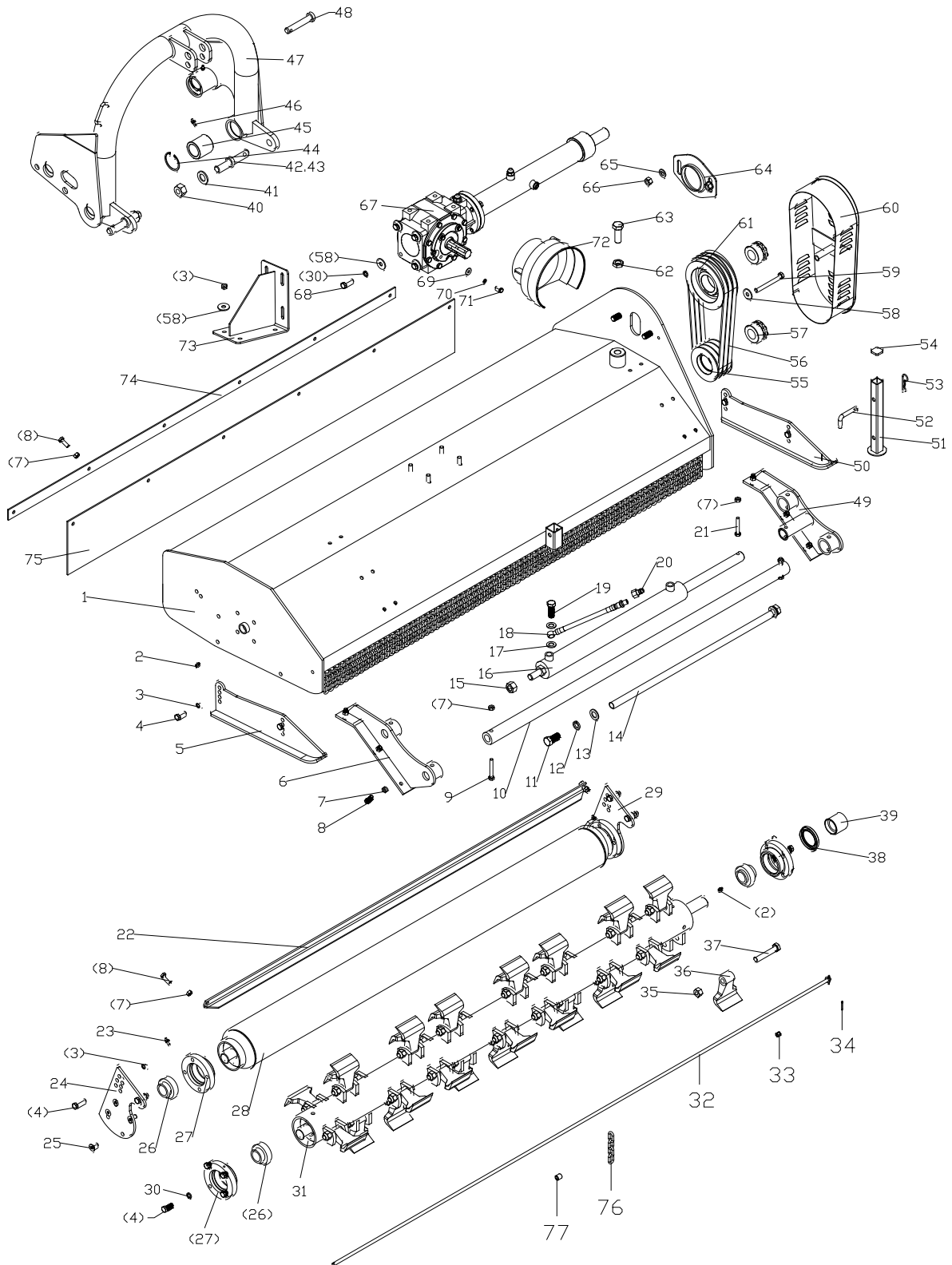

EU Konformitätserklärung

EU-KONFORMITÄTSEKTLÄRUNG		CE
EU-Importeur: P. Lindberg A/S Sdr. Ringvej 1 DK-6600 Vejen Tlf.: +45 70212626 E-mail: salg@p-lindberg.dk CVR: 25903110 www.p-lindberg.dk		
Hiermit wird bestätigt dass die folgenden Maschine::	<i>Schlegelmulcher</i> <i>PL Artikelnr.: 90 44 852</i>	
Typ / Modell: <i>DP205</i>		
Entspricht den folgenden Richtlinien:	<i>2006/42/EEC</i> <i>2006/95/EEC</i>	
Angewandte Standards und Normen:	<i>EN 60204-1:2006+A1:2009</i>	
Datum und Unterschrift:	<i>Vejen d. 22-03-2018</i>	
	P. Lindberg A/S  Erik T Lauritsen Direktør	
	CE	

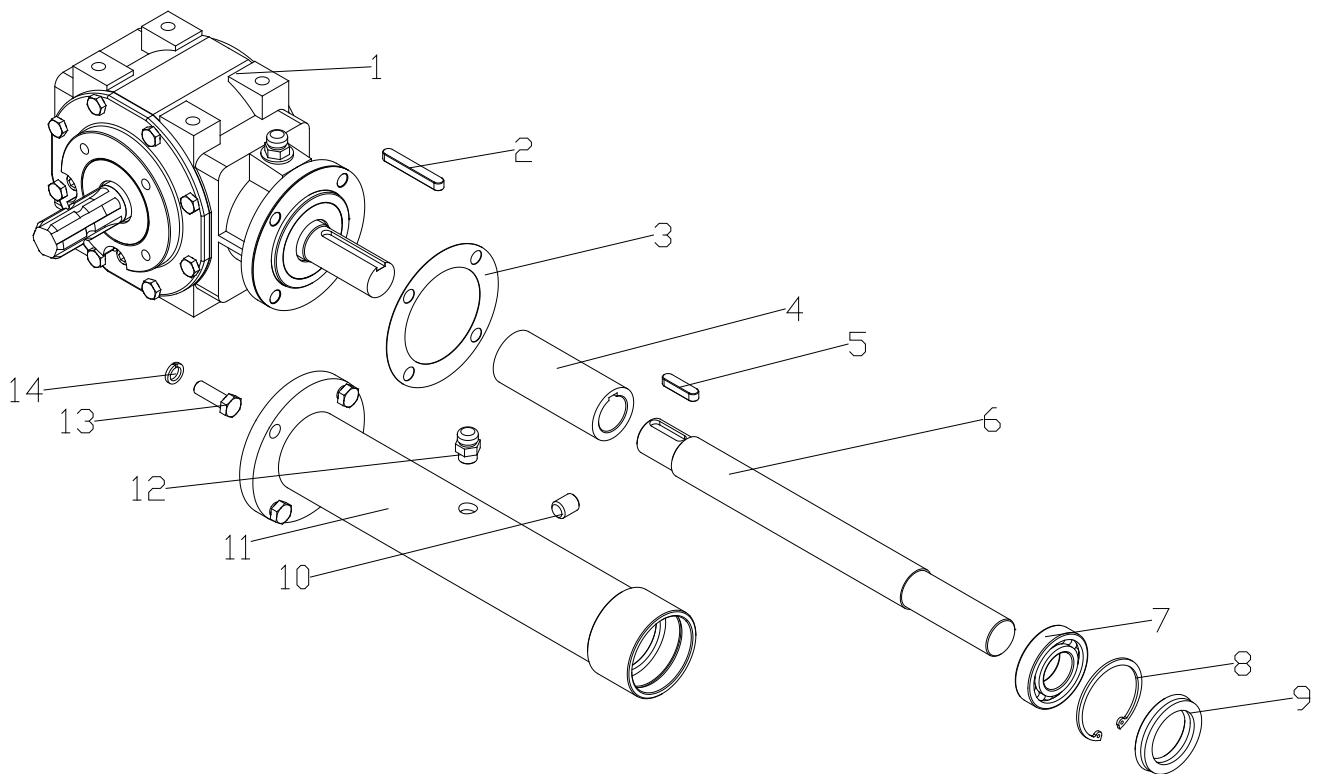
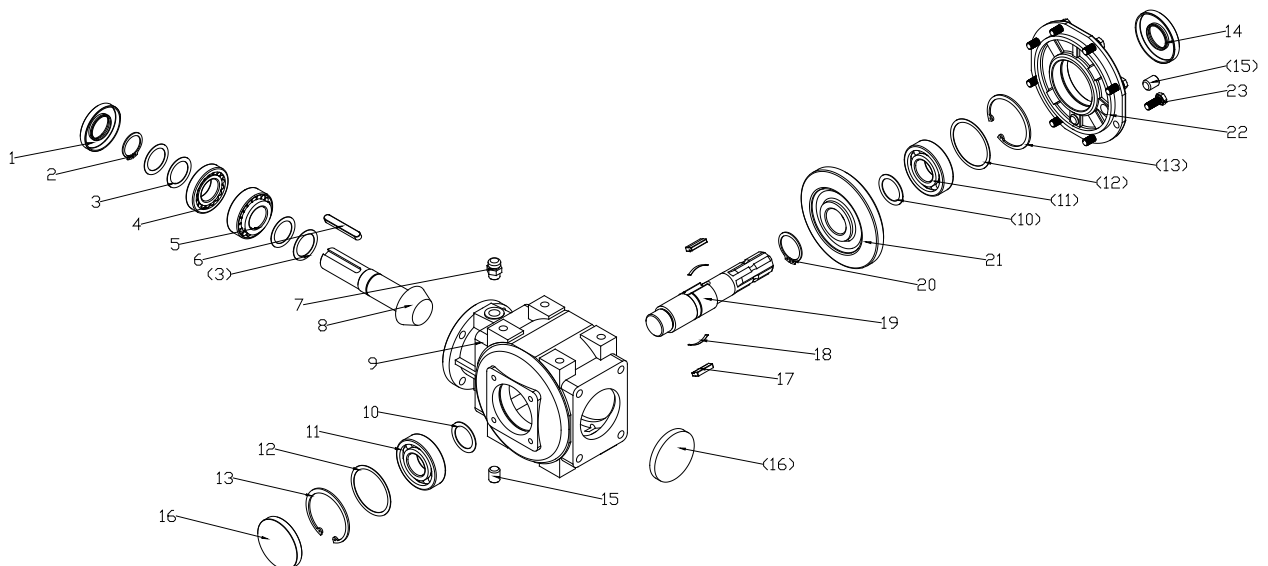
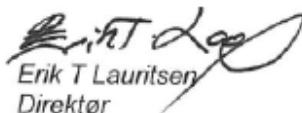
Wir behalten uns das Recht vor, ohne vorherige Information technische Parameter oder Spezifikationen für dieses Produkt zu ändern.

GB

User instructions

(Translation of Danish original manual)



Flail mower 205 cm - Item number: 9044852

Description: Flail mower with a working width of 205 cm and hydraulic side shift. Included three-point linkage and PTO shaft.

Areas of application: For trimming borders, grass around fences, horse paddocks, game trails and forest roads.

Intended use: The mower may only be used as described in the manual. All other use is deemed incorrect.

Contents

Introduction	3
General information.....	3
Safety	4
Assembly.....	5
Gear oil filling.....	5
Component overview	6
Setting.....	7
Use.....	8
Maintenance and storage	8
Maintenance plan	8
Tightening of V-belts	9
Replacement of flails	9
Adjusting and replacing a V-belt.....	9
Storage	10
Technical data.....	11
Exploded-view drawings.....	12
Fig. 1 Main mower	12
Fig. 2 Gearbox.....	13
Fig. 3 Gearbox components.....	13
EU declaration of conformity	14



BEFORE STARTING TO USE THE FLAIL MOWER

Fill the flail mower with oil before putting it into operation.

Inspect the following before putting the mower into operation:

Check the oil level in the right-angle gear unit and replenish if necessary.

Carefully check the tightness of all bolts, nuts and screws and retighten if necessary.

Check that the driving belts are correctly tensioned.

Lubricate all mower grease nipples.

MAINTENANCE

Perform the following maintenance tasks already after the first hour of operation:

Tighten bolts on the rotor's bearing case.

Tighten the bolts on the pulleys.

Adjust the tightness of the V-belts.

Introduction

This manual contains a description of the machine and the necessary instructions to be able to use it safely and correctly as well as instructions for daily and periodic maintenance of the machine.

The operating instructions are intended for the professional user, who is already authorized and familiar with driving the tractor to which the machine is connected.



It is the duty of the employer (machine owner) to ensure that everyone who has to operate, service, maintain or repair the machine has read the operating instructions.

It is recommended to use only original spare parts and accessories. Using non-genuine parts can be dangerous as well as reduce the life and performance of the machine. In addition, the warranty may lapse.

Should any doubts arise as to the interpretation of the instructions for use, please contact the supplier.

General information

The operating instructions are part of the safe operation of this machine and must always be kept with it. **READ, UNDERSTAND AND FOLLOW** the instructions in the operating instructions before using the equipment.

The illustrations in the instructions for use may differ from what is delivered, as components may have been removed to make the illustration clearer.

The operating instructions have been prepared in accordance with the Machinery Directive 2006/42 / EC and the relevant technical standards.



The machine is equipped with safety labels, which must be maintained and replaced when they are no longer legible.

This symbol together with the words: **DANGER, ATTENTION, WARNING** used in the operating instructions to draw attention to the safety and operation of the machine. It is important to follow all the guidelines given.

Safety

- Read and understand the user instructions before putting the mower into operation.
- Always switch off the tractor's engine before connecting or disconnecting the PTO shaft.
- Always switch off the tractor's engine and disconnect the PTO shaft before lubricating, adjusting or repairing the mower.
- Make sure that all guards, shields and flaps on the mower and PTO shaft remain intact, and never put the mower into operation if a shield is missing.
- Never allow anyone to stand between the tractor and the flail mower while these are being connected or disconnected.
- Make sure that hydraulic fittings and hoses are undamaged.
- Tighten bolts and nuts before start-up.
- Make sure that no people or animals are in the working area before switching on the mower.
- Keep away from the flail mower when it is operating, as stones, branches or other heavy debris can be thrown from the mower.

**NB! Do not forget to replenish the oil of the right-angle gear unit
– it holds 1 litre of 80W-90.**

Assembly

If in doubt, refer to the exploded-view drawing in the spare-parts catalogue.

Tighten all bolts and screws on the mower, even the components that were attached at the factory.

Thoroughly lubricate the mower's grease nipples.

Tighten the mower, including components attached at the factory such as the flail rotor's bearing case.

Remember to fill up the gearbox with gear oil. The gearbox holds 1 litre of 80W-90 gear oil.

Gear oil filling

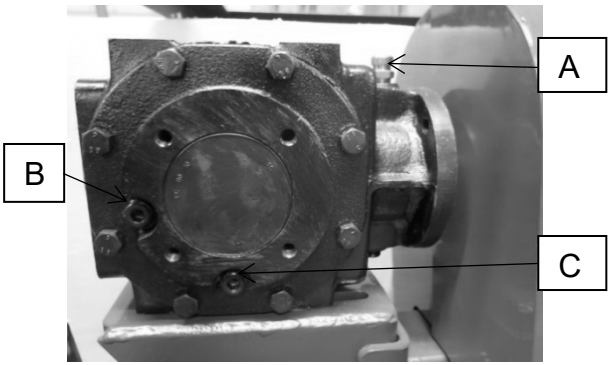
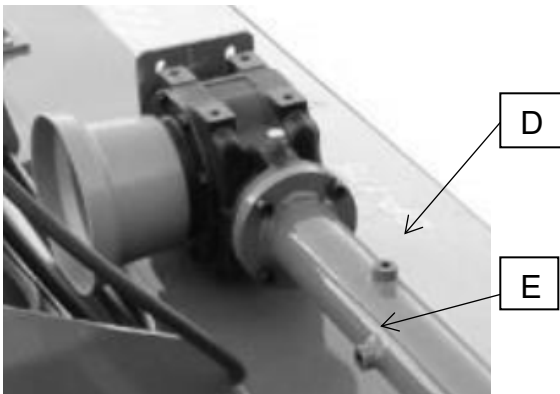
<p>Dismount the vent/fill plug (A) and level plug (B). Fill the right-angle gear unit with oil until it reaches the level plug. (1 litre of 80W-90 gear oil). Reattach both plugs.</p> <p>(C) is the drain plug. Use this for oil changes.</p>	
<p>(D) Vent hoods (E) Inspection hole</p> <p>The tube must not contain oil.</p>	

In some instances, depending on tractor model, the PTO shaft must be shortened to a suitable length. Shorten both halves equally, round off sharp edges and lubricate the slide bars.

Component overview

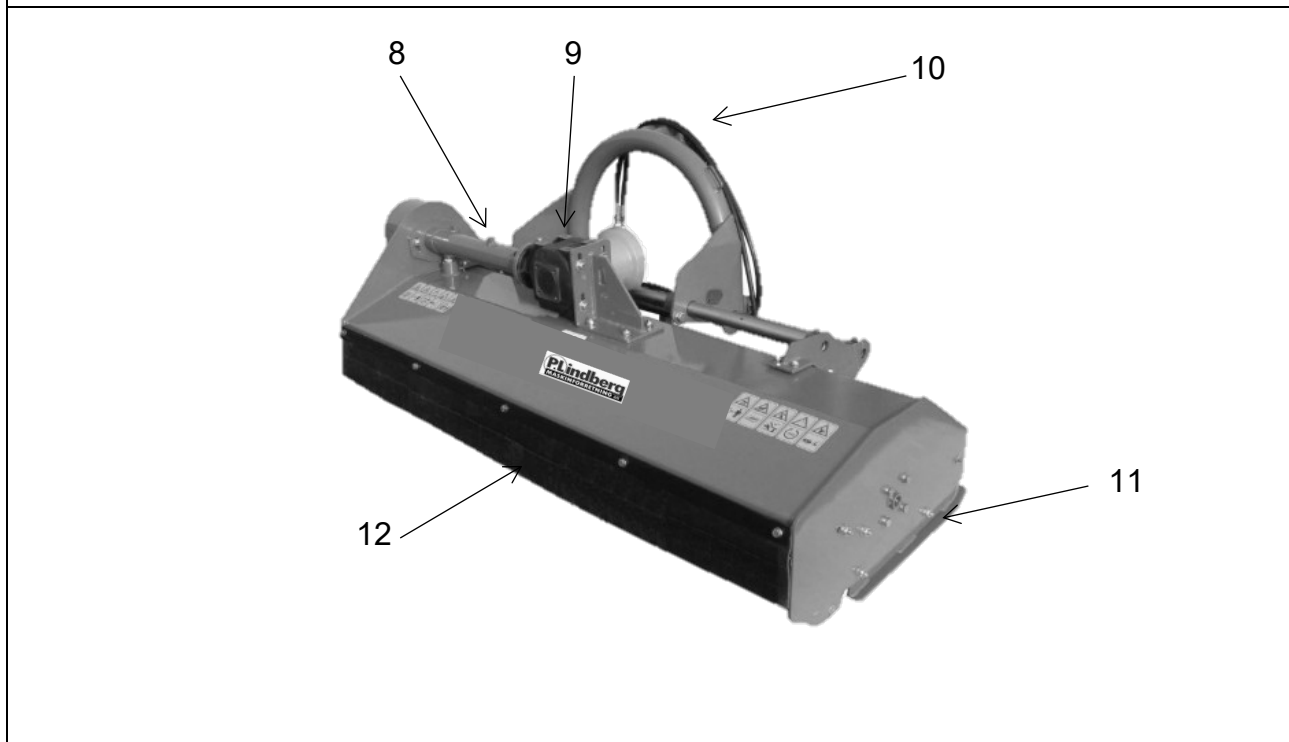
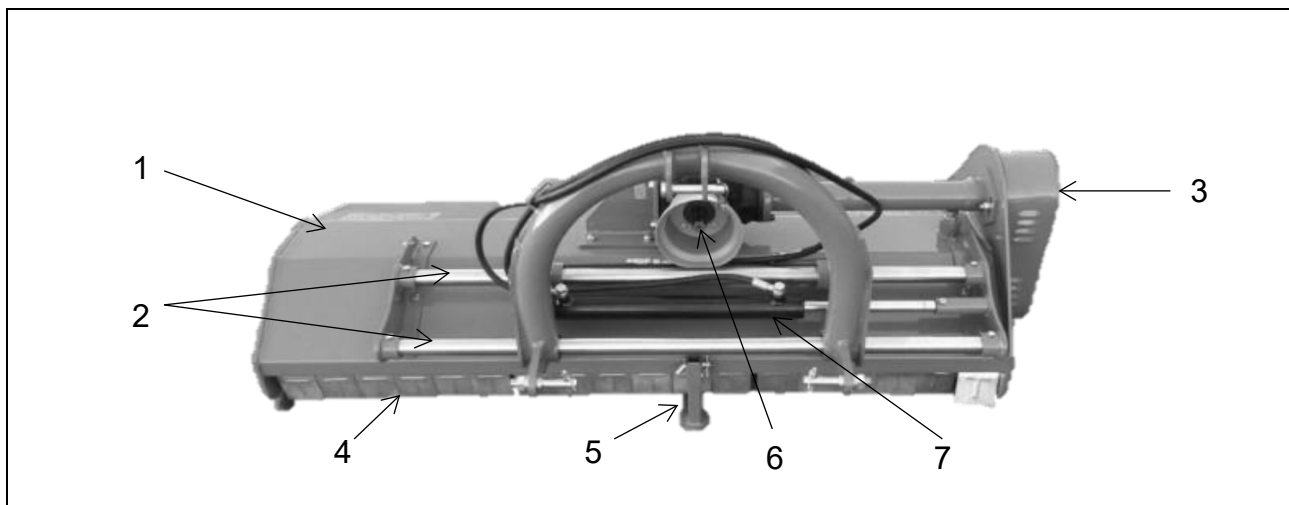

1	Mower housing	7	Cylinder
2	Skid pipes	8	Axle housing
3	Belt guard	9	Right-angle gear unit
4	Safety chain	10	Hydraulic hoses
5	Stabilisers	11	Skids
6	PTO input connection	12	Rubber debris flap

Setting

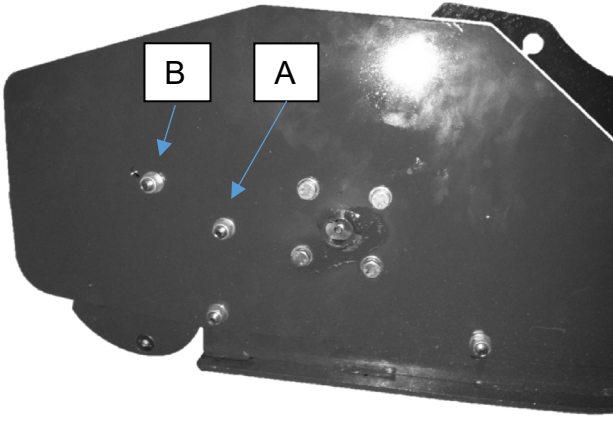
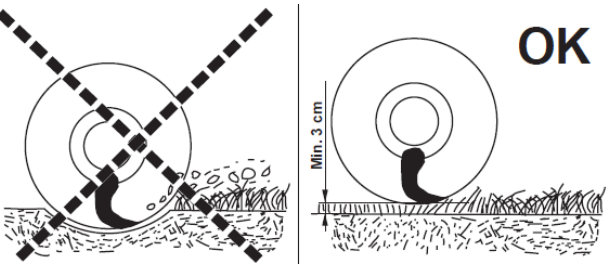
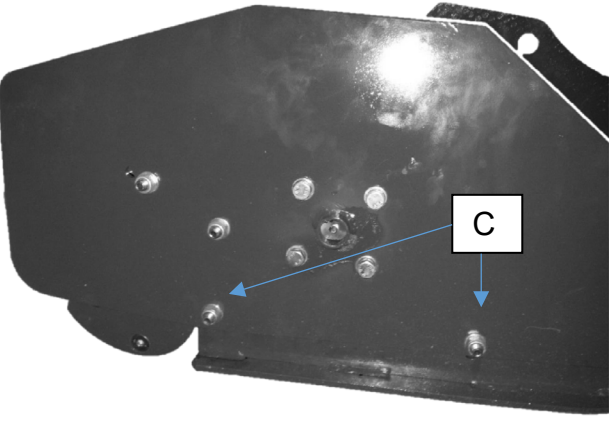
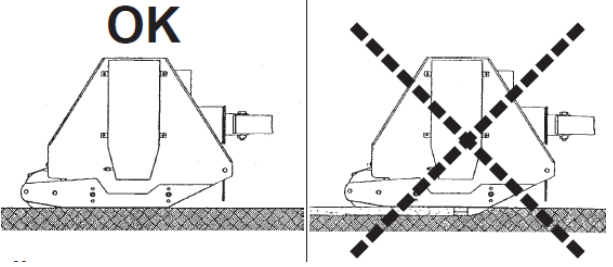
<p>The mowing height depends on the roller's position. Adjust the height by loosening the bolts (A) on both sides of the mower. Detach the bolt (B) on both sides of the mower. Raise (or lower) the roller and reattach the bolts (B) when the roller has the desired position. Finally, tighten all the bolts.</p>	
<p>Picture of an incorrectly adjusted roller and a correctly adjusted roller.</p>	
<p>The skids have several possible settings. Remove the bolts (B), raise or lower the skids and reattach the bolts (C). There are skids on both sides of the mower.</p>	
<p>Picture of correctly adjusted and incorrectly adjusted skids.</p> <p>Adjust the top bar so the front of the mower is roughly 15 degrees higher than the rear of the mower.</p>	

Use

- The flail mower requires a tractor with minimum PTO output of 55 HP and double-action hydraulic outlet.
- Connect the tractor to the flail mower in the three-point linkage. Attach the PTO shaft and attach the two hydraulic hoses to the tractor's hydraulic outlet.
- Before start-up, clear the working area of stones, branches and similar.
- The roller's position close to the rotor makes it smoothly conform to the ground's contours.

Maintenance and storage

Proper servicing and adjustment are the basis for the long life of all agricultural machinery. Thorough and systematic inspection can save expensive maintenance, time, and repair.



WARNING

For safety reasons, all maintenance must be performed with the PTO disengaged, the machine lowered to the ground and the tractor switched off and with the ignition key removed.

Maintenance plan

After one hour of operation:

- Tighten the bolts on the flail rotor's bearing case.
- Tighten the bolts on the pulleys.
- Adjust the tensioning of the V-belts.

After every 25 operating hours:

- Lubricate all grease nipples on the mower, including on the PTO shaft.
- At the same time, check the oil level of the right-angle gear unit. Replenish if necessary, but never overfill. (The axle housing must not contain oil.)
- Tighten any loose bolts and nuts on the mower.
- Make sure the belts are sufficiently tensioned. Tighten if necessary. (New belts always stretch slightly after being used for a short time.)

Tightening of V-belts

Tighten the V-belts by loosening the two bolts (1). Adjust by screwing the bolt (2). After adjustment, retighten the bolts (1).

Raise the right-angle gear unit to keep the shaft from the right-angle gear unit for the pulley horizontal. Loosen the four bolts (3), raise the right-angle gear unit until the axle housing is horizontal and retighten the bolts (3).

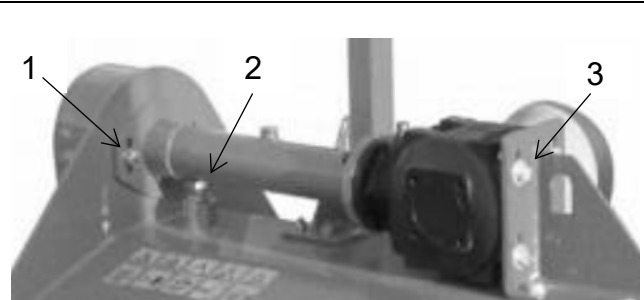

Replacement of flails

The flail rotor will get out of balance and the entire mower will shake if a flail breaks, for instance. If a flail is damaged, replace it immediately.

Adjusting and replacing a V-belt

It is important that the V-belt runs straight and smoothly to ensure correct operation. If a pulley is not operating correctly, it may be necessary to adjust the pulleys on the side. This is also necessary when replacing a pulley.

1. Remove the pulley shield to see and work on the pulleys and V-belts.



- The pulleys are mounted on the shaft with a taper lock constructed of a two-part conical bushing which holds the pulley in place and makes it possible to adjust the wheel on the side of the shaft at the same time.

The taper lock is held together by 6 or 8 bolts (depending on the model). The taper lock also has 3 (or 4) holes which are empty.



Unscrewing all bolts and screwing them into the empty holes instead forces the conical outer section out of the taper lock, thus releasing the pulley from the shaft.

- Similarly, it is also possible to adjust and tighten the pulley on the side of the shaft using the taper lock so that the V-belts run as straight and smoothly on the pulley as possible. If they don't, the V-belts will wear out and ultimately break.
- Once the V-belt is running straight and smoothly on the pulley, reattach all nuts in parallel and stepwise to lock the taper lock, and thus the pulley, to the shaft. Make sure that the V-belt still operates correctly.



To tighten the taper lock, gradually tighten the bolts around in a ring several times until all bolts are tightened.

Storage

At the end of the season, it is highly recommended to prepare the mower for winter storage as soon as possible. Start by carefully cleaning the mower. Dust and dirt absorb moisture and moisture promotes the formation of rust.

Be careful when cleaning with a pressure washer. Never point the jet directly at the bearings.

Lubricate all lubrication points carefully after cleaning.

Disconnect the PTO shaft, and lubricate it with grease on the profile tubes and in the Cardan joints.

Spray the mower with a layer of rustproofing oil. This is particularly important on all parts polished from use.

The mower must be stored indoors in a well-ventilated machinery shed to protect the mower against the elements.

Technical data

Required PTO output	55–85 HP
Cut width	205 cm
Total width	220 cm
PTO speed	540 rpm
Three-point linkage	Cat. 2
Flails, no.	32
Flails, type	Hammer flails, 90 mm, 750 g.
Gear oil	80W-90
Oil volume, gearbox	1 litre
Weight	475 kg
Dimensions (L x W x H)	220 x 95 x 85 cm

Exploded-view drawings

Fig. 1 Main mower

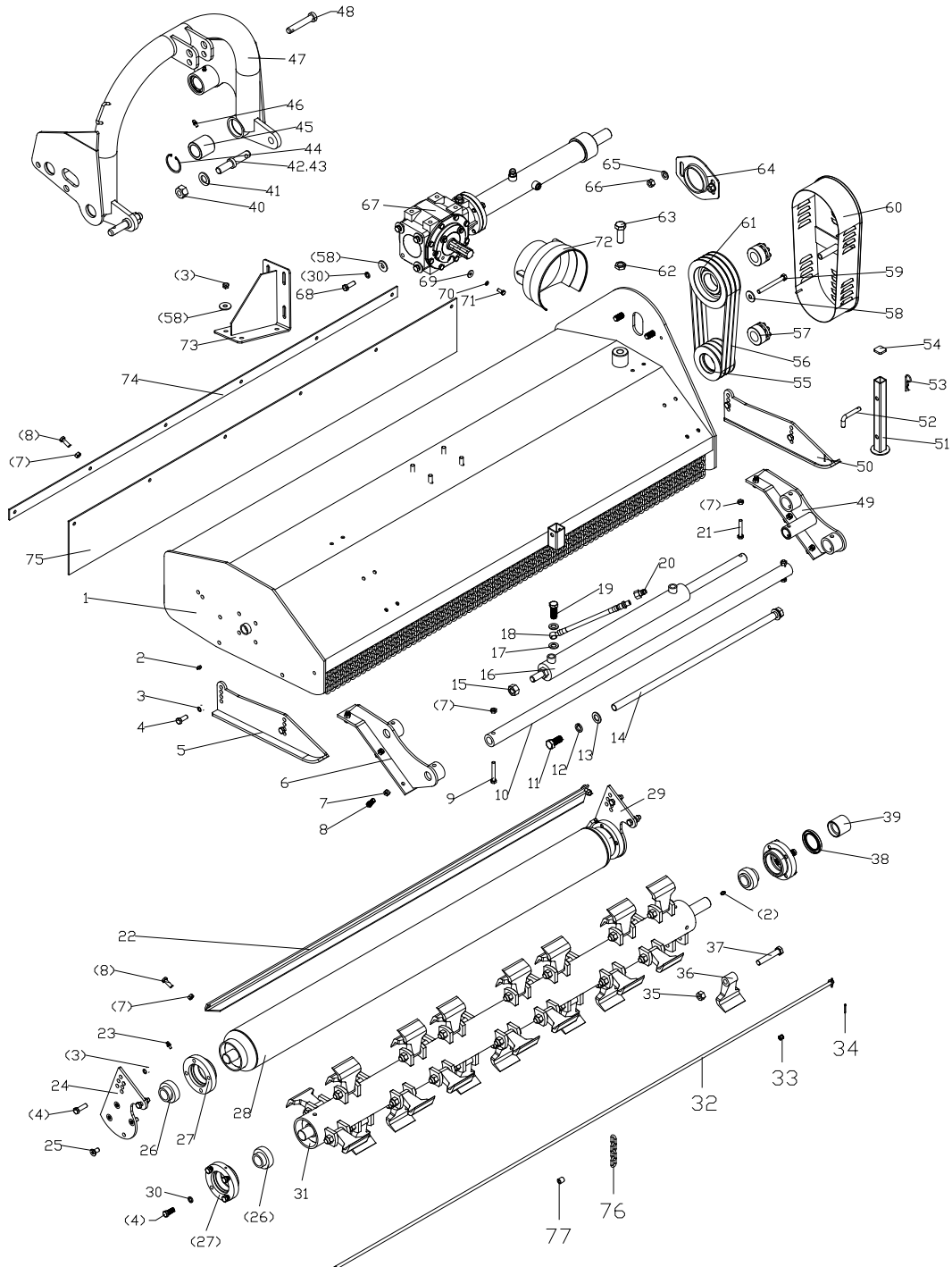

Fig. 2 Gearbox

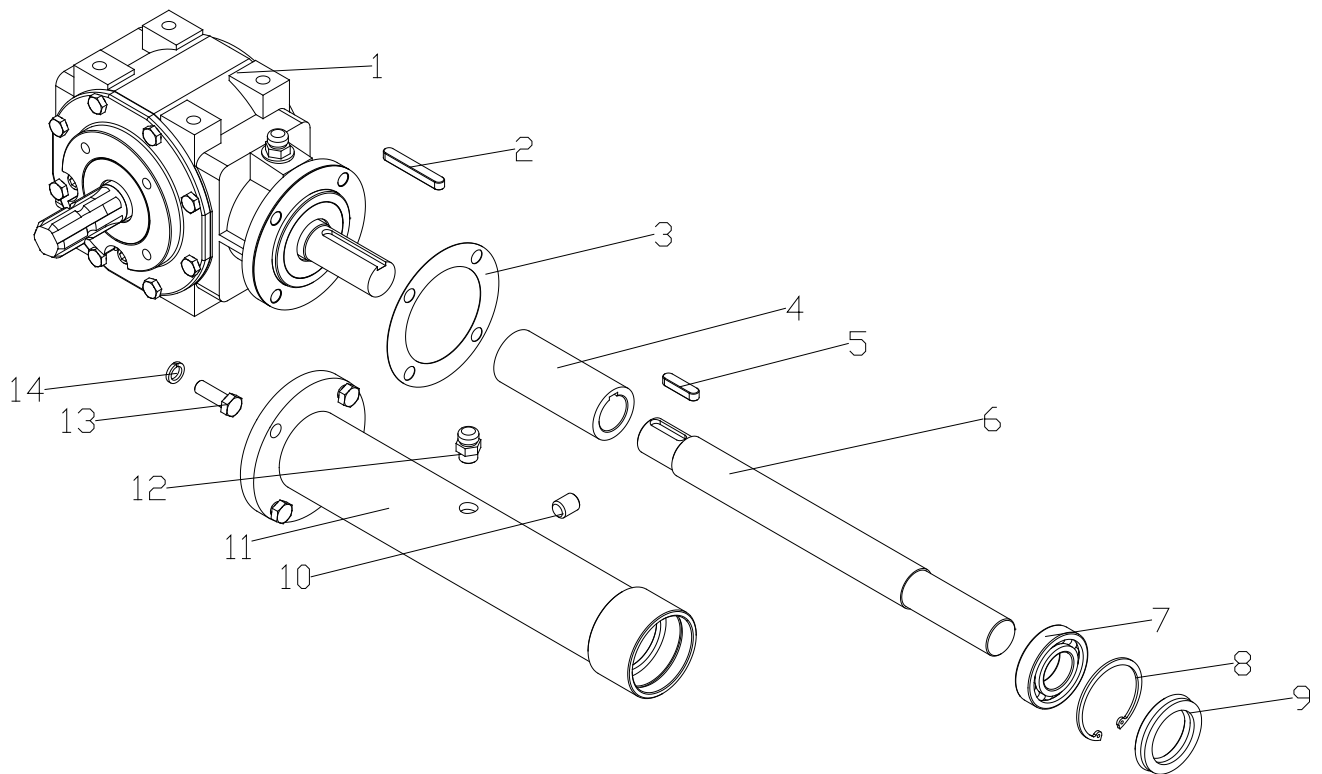
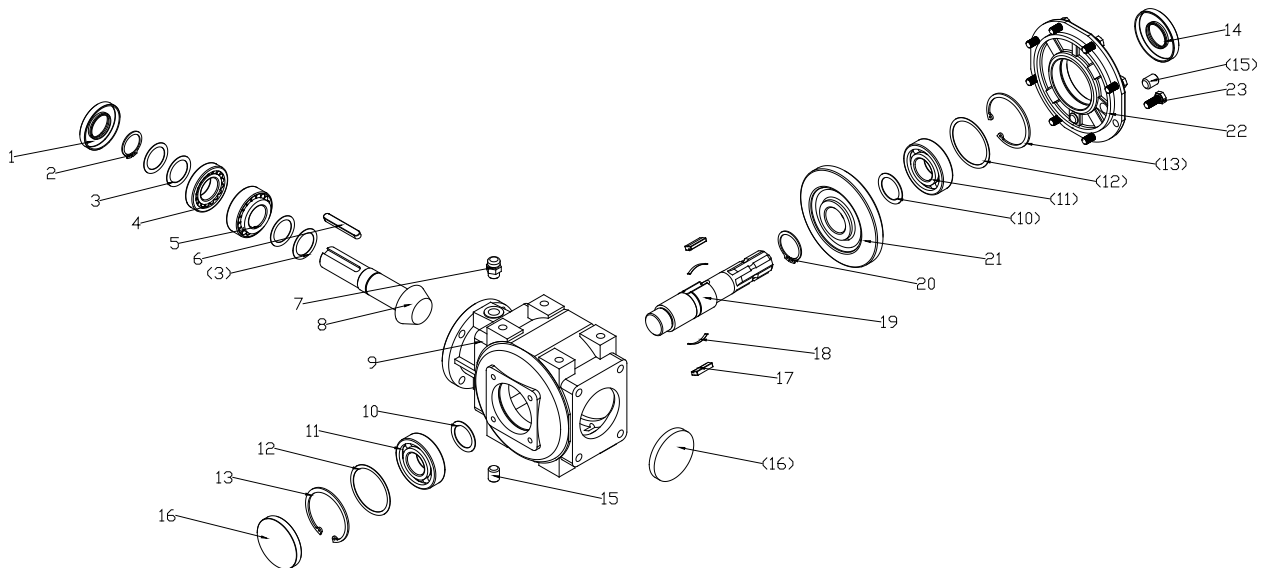





Fig. 3 Gearbox components



EU declaration of conformity

EU DECLARATION OF CONFORMITY		
EU – importer:	P. Lindberg A/S Sdr. Ringvej 1 DK-6600 Vejen Phone: +45 70212626 E-mail: salg@p-lindberg.dk CVR: 25903110 www.p-lindberg.dk	
Hereby declare that the following machine:	<i>Flailmower</i> <i>PL art. 90 44 852</i>	
Type / model:	<i>DP205</i>	
Complies with the following directives:	<i>2006/42/EEC</i> <i>2006/95/EEC</i>	
Applied standards and norms:	<i>EN 60204-1:2006+A1:2009</i>	
Date and signature:	<i>Vejen d. 12-04-2018</i>	
	<i>P. Lindberg A/S</i>  Erik T Lauritsen Direktør	

We reserve the right to change the technical parameters and specifications for this product without giving advance notice.